

Реабилитационно-оздоровительный центр для детей с нарушениями опорно-двигательной системы

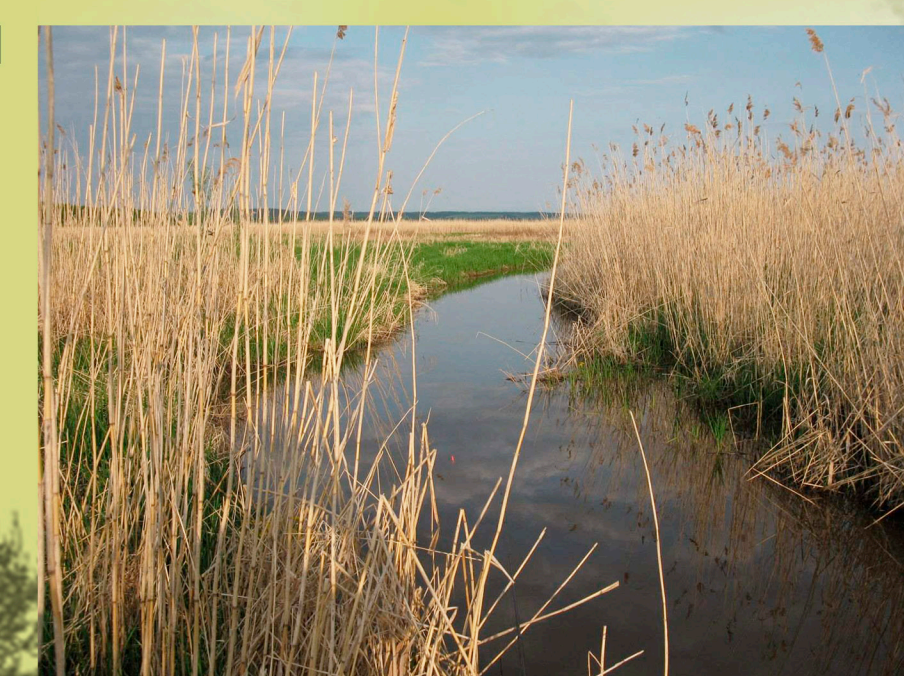

Экспликация помещений 1-го этажа		Экспликация помещений 2-го этажа	
№	Назначение помещений	№	Назначение помещений
1	Танц-зал	17	Аудитория
2	Вестибюль	18	Иммерсия
3	Фойе	19	Ванная
4	Коридор	20	Тренажерный зал
5	Холл	21	Раздевальня и душевые
6	Галерейный проход	22	Гимнастический зал
7	Зона ожидания	23	Трансферный зал
8	Складские помещения	24	Иммерсия
9	Гардероб	25	Кабинет административных помещений
10	Методический кабинет	26	Гардероб
11	Кабинет для занятий по сценическому движению	27	Рецептурный кабинет
12	Кабинет административных помещений	28	Кабинет прототиполога
13	Раздевальня	29	Кабинет административных помещений
14	Душевые	30	Кабинет административных помещений
15	Танцевальный зал	31	Кабинет административных помещений
16	Танцевальный зал	32	Кабинет административных помещений
17	После медицинской сестры	33	Кабинет административных помещений
		34	Фотолаборатория

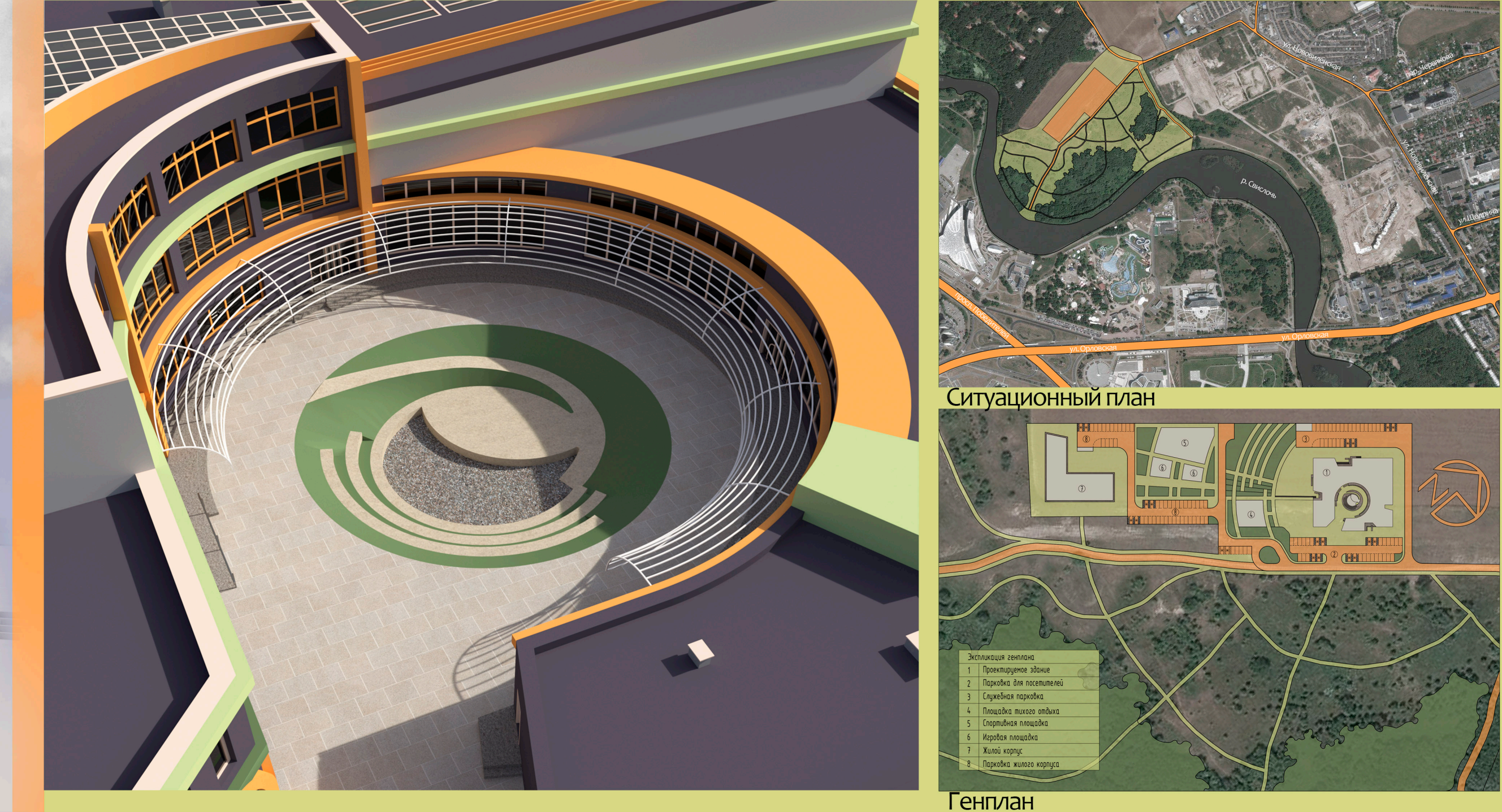
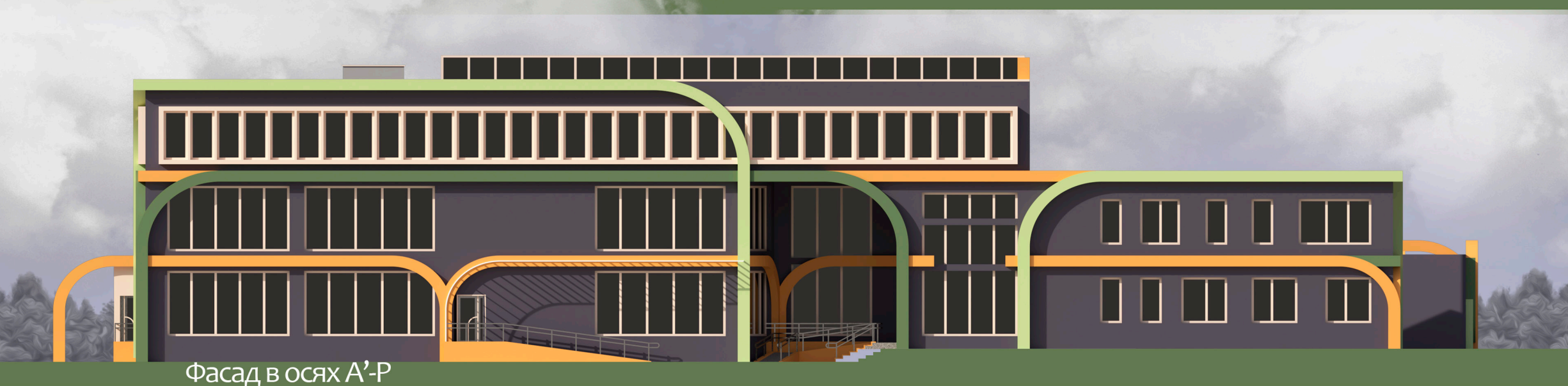
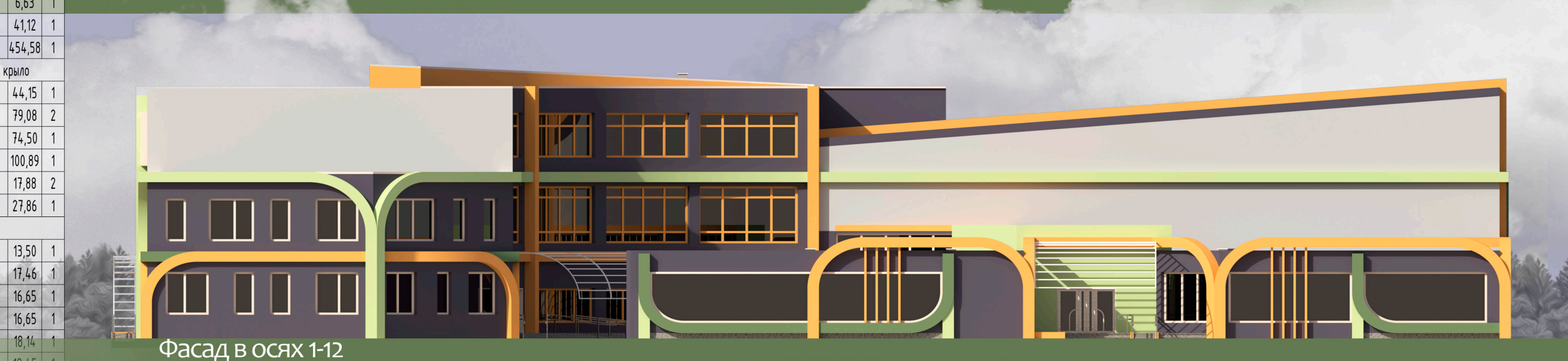
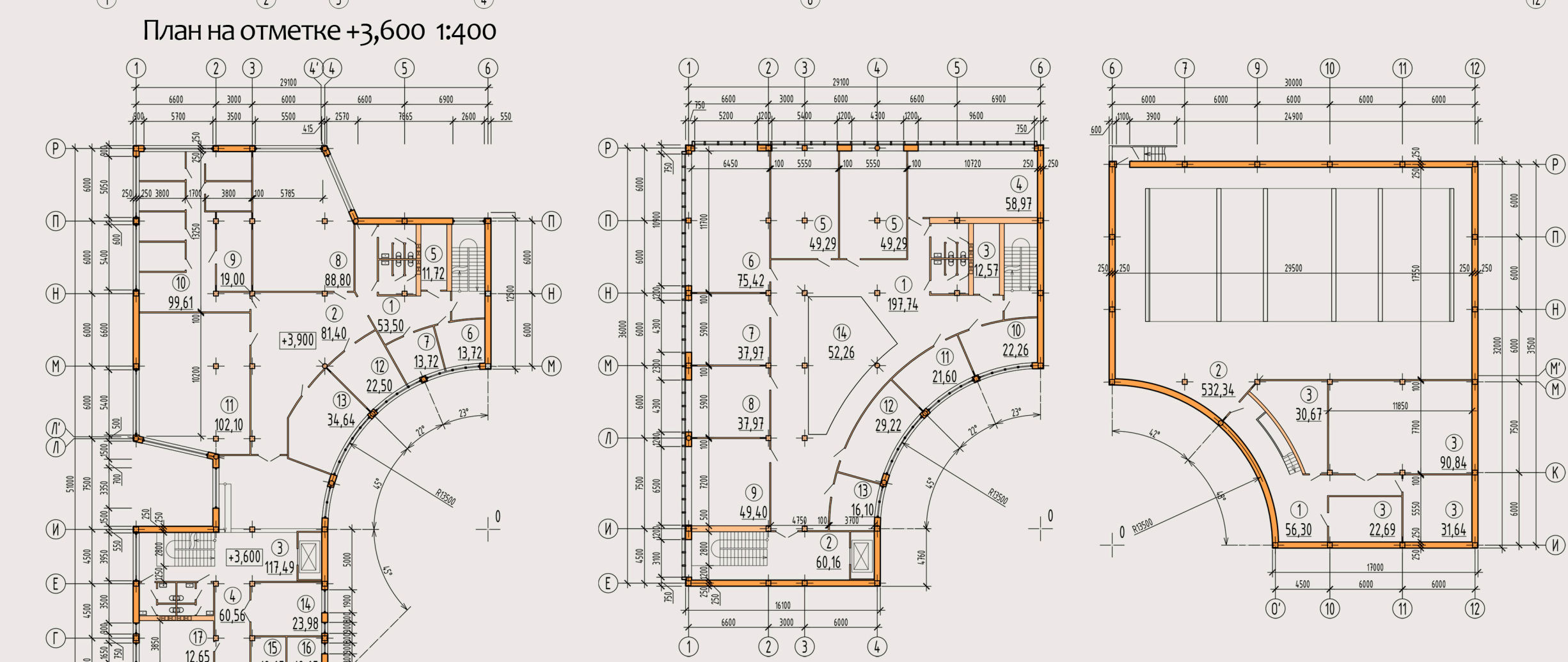
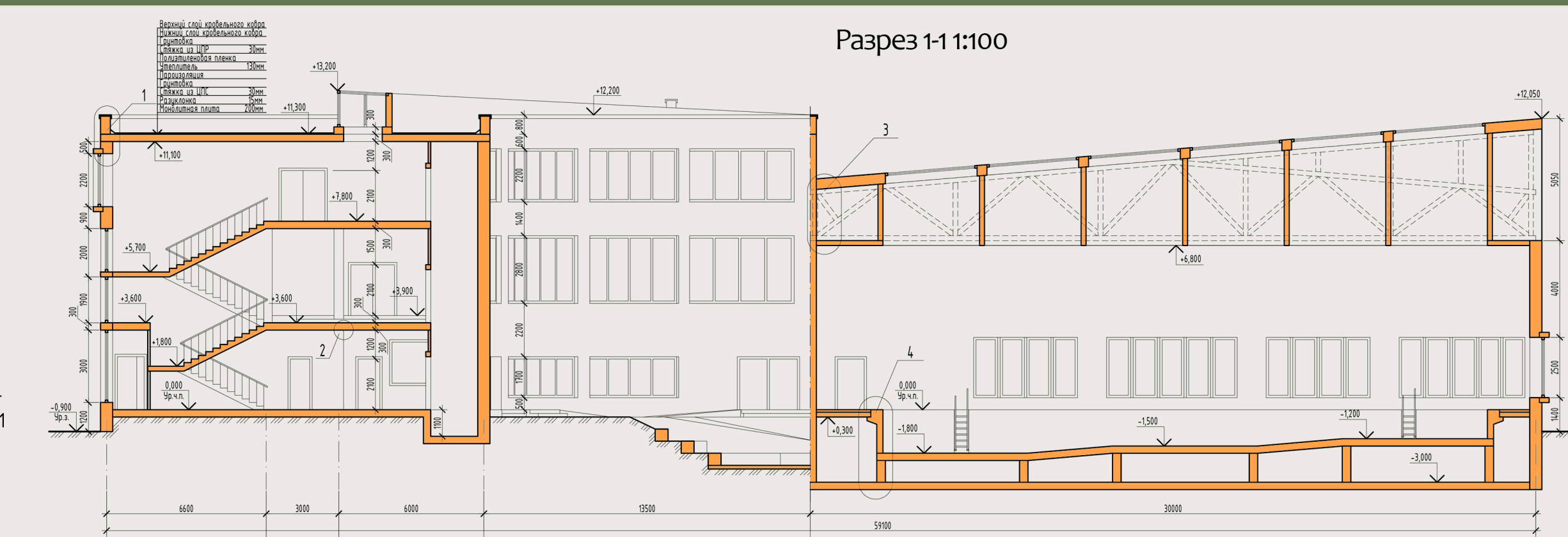
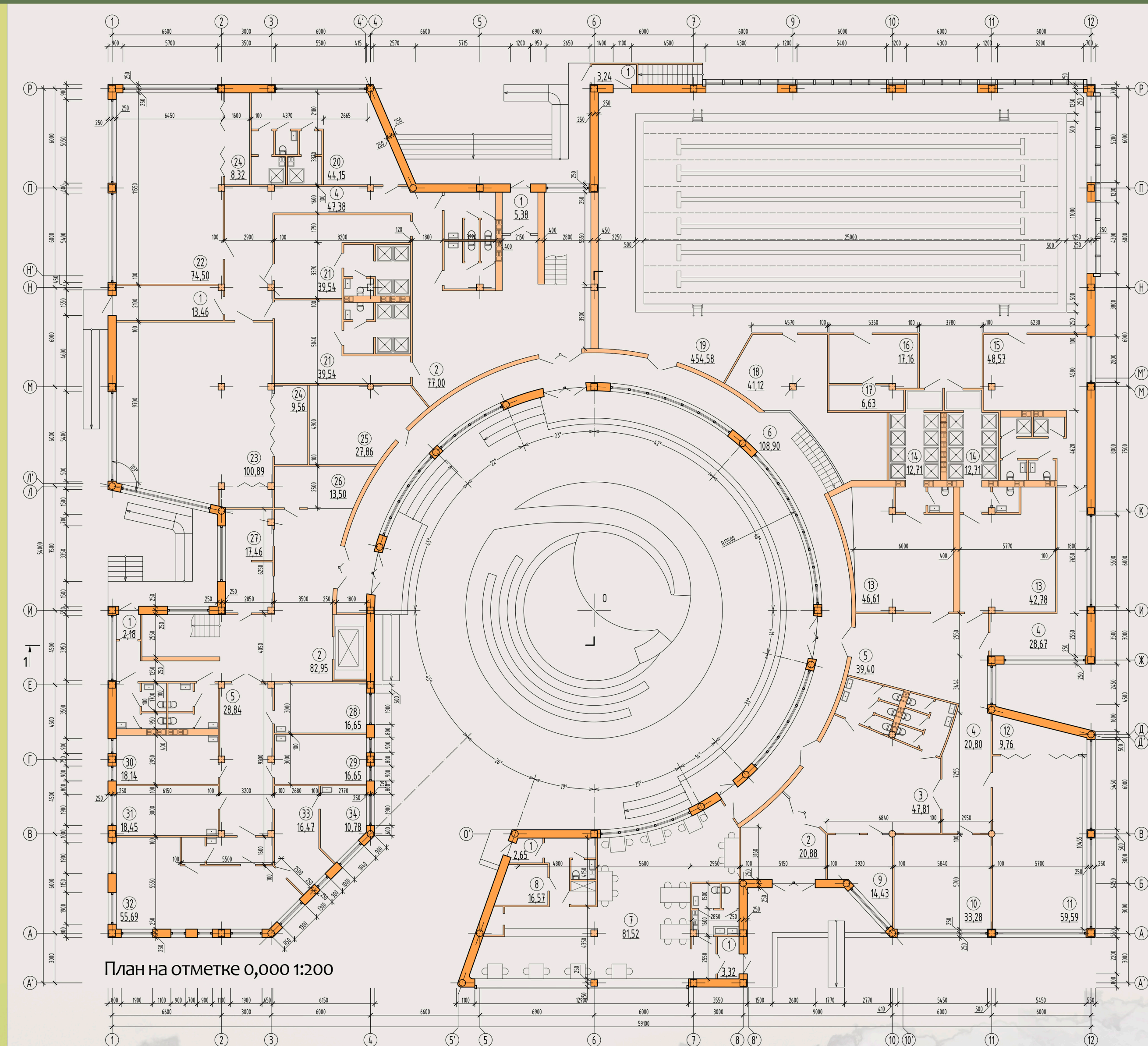

Тема: Реабилитационно-оздоровительный центр для детей с нарушениями опорно-двигательной системы
 Номинация: Архитектура
 Автор проекта: Ревтович Таисия Юрьевна
 Руководитель проекта: Андрущук Инна Владимировна

Реабилитационно-оздоровительный центр для детей с нарушениями опорно-двигательной системы расположен на окраине города Минска, на берегу реки Свислочь. Въезд на территорию осуществляется по проезду с улицы Нововиленской. Планировочная структура здания формируется вокруг внутреннего двора с амфитеатром в центре, для проведения просветительских программ. Круглая галерея вокруг амфитеатра является связующим звеном между зонами диагностики, лечения и оздоровления. В объеме здания представляют три корпуса этажностью от 1 до 3 и один подземный этаж. Конструктивная схема здания - каркасно-монолитная. При разработке фасадов использовались цвета, взятые с прибрежных пейзажей реки Свислочь. Умеренное количество использование зеленого и оранжевого цветов положительно влияет на эмоциональный и физический фон детей, избавляет от плохих мыслей и негативных эмоций.