

ДИЗАЙН-ПРОЕКТ ЧАЙНОГО НАБОРА «ЧАЙНИКУС»

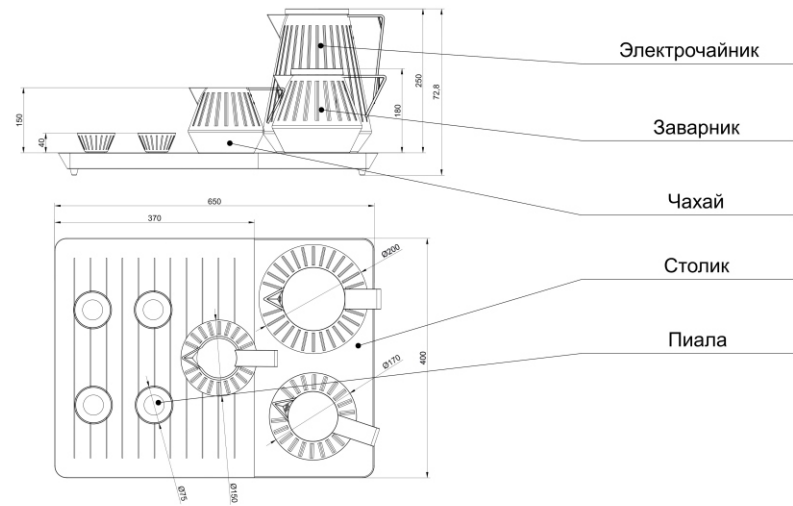

ЦЕЛЕВАЯ АУДИТОРИЯ		
Характеристика	Целевая группа №1	Целевая группа №2
Пол	Мужской, женский	Мужской, женский
Возраст	20-35 лет	35-60 лет
Образование	Высшее, незаконченное высшее	Высшее
Уровень дохода	Средний	Средний, Высокий
Семейное положение	Холост/не замужем	Замужем
Профессия, место работы	Программист, дизайнер, архитектор, ветеринар, аналитик, археолог, менеджер	Работа в крупных корпорациях
Регион проживания	Крупные города	Город
Место проживания	Квартира-студия, однокомнатная квартира	Квартира, дом
Психологические характеристики	Ценности: минимализм. Мотивация к покупке: экономия пространства, дополнительный функционал и интересный предмет интерьера	Мотивация к покупке: экономия пространства, дополнительный функционал

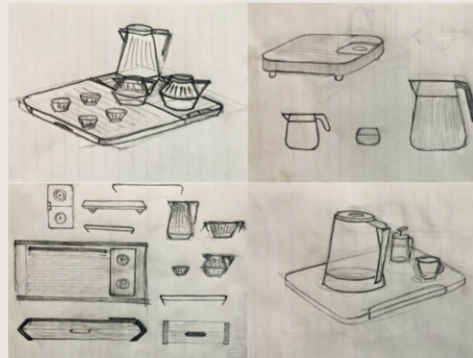

Чайный набор представляет собой стол, чайник, заварник, и пиалы, выполненные в стиле минимализм. В стеклянной части стола находится индукционный нагревающий элемент, который передает энергию в чайник для кипячения воды и в заварник для поддержания температуры. Так же в данной части располагается аккумулятор, способный вскипятить полный чайник хотя бы один раз и поддерживать температуру до часа, таким образом обеспечивается автономность.
 Габаритные размеры: длина – 650мм, ширина – 400мм, высота – 250мм.
 Материалы: массив дерева, толщиной 30мм; листовой металл толщиной 4 и 5мм; закаленное черное непрозрачное стекло.
 Прототип отвечает актуальным потребительским требованиям – получить устройство, имеющее традиционный функционал, но современный внешний вид тем самым, позволяя потребителю проводить традиционную церемонию и кроме этого получить гармонично вписывающийся в современный интерьер продукт.

ВЫПОЛНИЛ: СТУДЕНТ ГР. 10809116 КОТОВ И. Г
 РУКОВОДИТЕЛЬ: СТ. ПРЕПОДАВАТЕЛЬ КАШЕВСКИЙ П. А

Котов И.Г.

«Дизайн-проект чайного набора». 2020 г. Компьютерная графика

Руководитель: ст. преподаватель Кашевский П.А.

Белорусский национальный технический университет, факультет технологий управления и гуманитаризации