

## ДВОРОВОЕ ПРОСТРАНСТВО КАК СРЕДСТВО ФОРМИРОВАНИЯ ТЕРРИТОРИАЛЬНЫХ ОБЩНОСТЕЙ

Гриб Е. В.

*Научный руководитель – Мазаник А.В.*

Белорусский национальный технический университет,  
Минск, Беларусь

С древних времен историческое развитие человека происходило во взаимодействии с другими людьми. Появлялись территориальные общности, объединяющие людей. Люди связаны общей территорией, на которой они проживают, и отношениями, которые вытекают из факта соседства на этой территории.

Территориальные общности представляют собой жилую среду индивида, его семьи, соседства, жителей его района, города и т.д., и относятся к различным уровням социального взаимодействия. Соответственно в жилой среде организуются иерархия жилых комплексов разного ранга: жилая группа (квартал), микрорайон и жилой район.

На дворовой территории жилой группы решаются задачи пространственной организации процессов быта и досуга путем рационального зонирования территории и размещения необходимых компонентов жилой среды: жилых ячеек, учреждений обслуживания, площадок отдыха, спорта, коммунального назначения, коммуникаций. Определяется характер и степень изоляции территориальных зон.

Процессы урбанизации, характер жизни в крупных городах значительно ослабили связи населения по месту жительства. Это отразилось на трансформации застройки жилых кварталов (рис.1).



Рисунок 1 - Трансформация застройки жилого квартала

Так, на территории СССР со второй половины 30-х годов в кварталах (5-6 га), двор был довольно компактным и замкнутым. Школы размещались внутри отдельных кварталов и были рассчитаны на обслуживание населения еще нескольких прилегающих кварталов. Поэтому дети вынуждены по пути в школу пересекать улицы с большим движением городского транспорта, а детские дошкольные здания, располагаясь внутри дворов, часто занимали всю их территорию (Рис. 2).

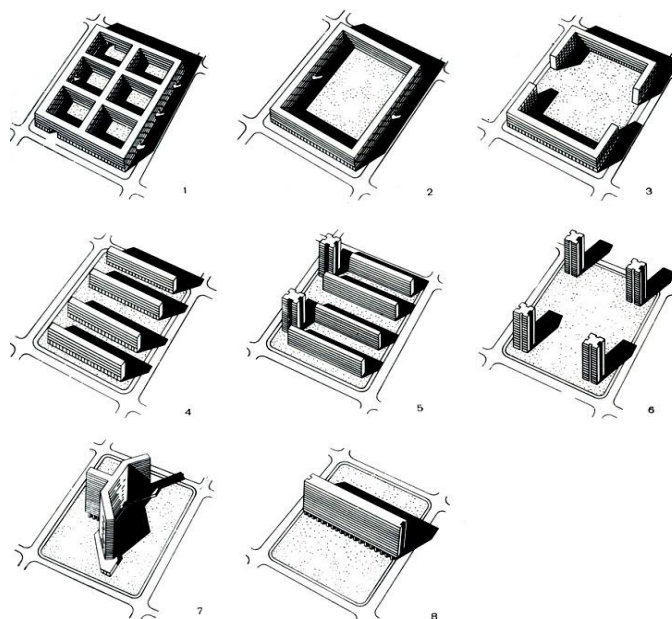

Рисунок 2 - Жилая застройка 30-ых годов

Квартальная застройка затрудняла выполнение условий инсоляции и, одновременно, лишало жителей прилегающих домов дворовой территории. Но А. Э. Гутнов, характеризуя дворовое пространство этого времени, обращает внимание на его положительные черты: «Четко фиксированное, замкнутое пространство городского двора было соразмерно человеку. Замкнутость не означала изоляции: как правило, дворы соединялись между собой с помощью арок или сквозных проходов, образуя сложную систему внутриквартальных пространств, пронизывающих в отдельных случаях обширные участки городской территории». Этот автор считал, что пространственная обособленность двора, являлась мерой человеческого масштаба. Она задавала «естественный модуль» застройки, и при этом выполняла важнейшую социальную функцию. Внутри квартала формировался элементарный, но очень важный тип универсального пространства общественного назначения – двор. Двор был местом общения. Он был для каждого горожанина «первой ступенью перехода от «я» к «мы», от собственной квартиры к необъятному пространству города, от семьи как элементарной социальной ячейки, к гигантской и сложноорганизованной человеческой общности».

Дальнейшие поиски градостроителей в 1940-х - начале 1950-х годов не привели к каким-то значительным переменам в системе организации застройки и пошли по пути еще большего укрупнения квартала и их групп (от 7-8 га до 12-16 га).

Затем, в середине 1950-х - начале 1960-х началась перестройка градостроительного дела на прогрессивных принципах. Стало очевидным, что все существующие решения не позволяют достаточно рационально организовать развитую систему общественного обслуживания населения, а периметральная застройка укрупненных кварталов не может обеспечить благоприятную ориентацию всех квартир с точки зрения инсоляции и шума. Поэтому для создания удобных связей жилой зоны и других функциональных зон было предложено делить селитебную территорию на микрорайоны и жилые районы, основываясь на ступенчатом построении общественного обслуживания. Быстрыми темпами создается индустрия панельного домостроения, что в значительной мере определило методы строительства, характеристику и качество новой городской среды.

Дворовая территория жилых домов «хрущевского» времени представляла собой набор унифицированного оборудования детских и спортивных площадок, что, безусловно, делало дворовое окружение довольно однообразным. Но, стоит отметить, среда данных периодов отвечала потребностям своего времени. «Всего за пятнадцать лет, между 1960-м и серединой 70-х годов, слово «стандартный» полностью сохранило смысл, но поменяло значение. Сама однотипность пятиэтажных домов, лишенных привычного карниза и завершенных обрезом плоской кровли, вызвала поначалу восхищение. Более того, все заметнее было изменение и улучшение планировки квартир. Они становились больше и просторнее. На фасады жилых домов пришел цвет. Лоджии и балконы придали поверхности фасада некоторую глубину, подчеркнутую светотенью... но «все везде одинаково!»».

Такое однообразие и по сей день объединяет жилую среду застройки периода 50-70 годов (рис.3).



Рисунок 3 - Панельная застройка 50-70 годов

После 70-ых годов появилась тенденция к организации открытых проходных дворов, что привело к полному отсутствию всякой общности. На современном этапе в таких типах застройки можно создавать систему междворовых пространств, в 90-ые годы это решалось возведением четких границ-заборов для отделения частного от общего. Из-за высокого уровня автомобилизации двор превратился в место парковки для машин.

Спустя некоторое время было запрещено возведение заборов и стали формироваться новые типы дворовых пространств, где учитывались условия инсоляции, а также то, что открытое пространство жилой среды должно иметь в своем составе различные типы функциональных зон в зависимости от характера их использования. От четкости определения данных зон и их архитектурно-планировочной организации зависит комфортность жилой среды для людей. Это возможно при выделении отдельной пространственной среды с конкретным набором связей и границ как малой социальной группы – семьи, так и более крупных социальных групп – сообщество жильцов двора, жилой группы, квартала и т.д.

Анализируя современную территорию жилого двора в многоквартирной застройке, видно переплетение различных видов деятельности проживающих в нём людей. Следовательно, и набор функциональных зон в данном дворе следует формировать, исходя из потребностей людей, в них проживающих. При проектировании дворового пространства на этапе зонирования территории необходимо четко представлять количество проектируемых сред, которые будут размещаться, а впоследствии позволят бесконфликтно существовать различным группам населения. Эти зоны должны быть защищены друг от друга, но при этом следует избегать их изоляции. Для чего необходимо объединять дворовую среду общим идейным замыслом, которая позволит создать индивидуализацию территории.

Пространство должно быть универсальным, сочетающим потребности всех возрастных групп жителей, и непременно безопасным, обозреваемым. По наблюдениям, там, где двор «живой», где люди могут наблюдать за происходящим, там они чувствуют ответственность за то, что происходит вокруг них, это пространство становится как бы их собственным, где они хотят поддерживать порядок и спокойную, комфортную жизнь.

Одной из преград для разнообразной деятельности вне дома считают недостаточную приватность, открытость для наблюдения всем. Однако исследование придомовых территорий показало, что излишняя приватность не предпочитаема. Оптимальным считается наличие некоторого «полупубличного» пространства (дворик между входом и улицей), которое способствует увеличению числа разных деятельностей вне дома, предоставляет человеку возможность контактировать с другими людьми и оставаться при этом в безопасности. Такая структура жилой среды особенно важна для тех людей, деятельность которых происходит преимущественно рядом с домом (игра маленьких детей, общение пожилых).

Формирование открытых пространств также должно быть направлено на создание жилища высокого качества, обладающего структурой, которая удовлетворяет потребности жильцов. При этом следует учитывать, что изменяющийся состав населения, а значит и состав потребителей жилища эконом-класса, требует принципиально новых подходов к его проектированию, а требования к организации придомовой территории и территории жилого района во многом зависят от возрастной категории и семьи потребителей.

Схема анализа и эффективная методика проектирования открытых пространств была разработана Крашенинниковым А.В. По ней следует, что структура жилой среды складывается из социально-пространственных комплексов – зон, площадок, участков, пространство которых взаимосвязано с конкретными видами деятельности. Зоны, различные по назначению, должны обладать пространственными границами. При отсутствии границ в жилой среде и вынужденной публичности на жителей накладывается дополнительная психологическая нагрузка, что приводит к замкнутости людей и поверхностности общения. Особое значение в данной методике уделяется внешнему социальному контролю – важной составляющей порядка и безопасности. В данном случае под контролем подразумевается «просматриваемость» участка окружающими, что сводит к минимуму или вовсе исключает возможность асоциального поведения и преступных посягательств. Социальный контроль может быть персональным и публичным, постоянным и временным. Персональный контроль осуществляется жильцами жилого дома, публичный – прохожими на улицах.

Наполненность пространственной среды может выражаться различиями в артикуляции форм, материала, света и цвета. Это может, в свою очередь, повысить осознание обитателями и посетителями того, как здание организовано из различных пространств в части их доступности. Вход, порог, навес и многие другие формы промежуточных пространств дают возможность обустройства между примыкающими друг к другу мирами, являясь пространственным условием для встречи, диалога.

Определяя три основных качества, которым должен обладать благополучный район города, американский исследователь Джейн Джекобс говорит о том, что должна существовать четкая граница между публичным и частным пространством. Они не могут взаимопроникать друг в друга. Автор также считает «просматриваемость» границ немаловажным фактором обеспечения безопасности района. Другими пространственными факторами, регулирующими условия социального контроля над средой, являются физические препятствия и буферные зоны, формирующие пространственные границы места деятельности. С этой точки зрения допустим перепад высот, подпорные стены, полосы озеленения, решения благоустройства территории; беседки, места отдыха, площадки для детских игр, спортивных занятий, для прогулки с детьми и выгула домашних животных.

К выявленным принципам архитектурной организации жилой среды, необходимым для организации комфортного соседства, относятся:

- 1) организация парковок вне территории двора (на границах территории соседства);
- 2) низкоплотная застройка;
- 3) наличие главного аккумулирующего (коммуникативного) открытого пространства;
- 4) функциональная насыщенность двора;
- 5) наличие полуприватных пространств;
- 6) озеленение как средство оформления пространства (рис.4).



Рисунок 4 - Организация дворового пространства

Таким образом, важными составляющими процесса возникновения социального взаимодействия в дворовых пространствах является рациональное использование архитектурно-пространственных границ. А также создание комплекса читаемых и интерпретируемых на всех уровнях символов, существенных для возникновения максимально эффективно структурированной среды, которая лишена конфликтов и одинаково комфортна для каждого проживающего в ней человека вне зависимости от его возраста, социального статуса, ментальных особенностей.

#### *Литература:*

1. Крашенинников А.В. Градостроительное развитие жилой застройки: исследование опыта западных стран: учеб. пособие. – М.: Архитектура-С, 2005. – 112 с.
2. Jane Jacobs. The Death and Life of Great American Cities. New York: Random House, 1961, p.37-71. Перевод с английского Артема Смирнова// Логос. 2008, №3 (66)
3. [Электронный ресурс]. – Режим доступа: [http://www.raai.sfedu.ru/08\\_cours/docs/AGOZ/Magistratura/Shepeleva%20K%20O.pdf](http://www.raai.sfedu.ru/08_cours/docs/AGOZ/Magistratura/Shepeleva%20K%20O.pdf)
4. Журнал по архитектуре, дизайну и градостроительству «Проект Байкал», Иркутск Октябрь 2009. — С.51-57 – [Электронный ресурс]. – Режим доступа: <http://docplayer.ru/26394017-Indeks-ustoychivosti-sustainability-index.html>