



Государственный комитет
Совета Министров СССР
по делам изобретений
и открытий

О П И С А Н И Е ИЗОБРЕТЕНИЯ

К АВТОРСКОМУ СВИДЕТЕЛЬСТВУ

397622

Зависимое от авт. свидетельства № —

Заявлено 12.X.1970 (№ 1477902/29-14)

с присоединением заявки № —

Приоритет —

Опубликовано 17.IX.1973. Бюллетень № 37

Дата опубликования описания 15.II.1974

М. Кл. Е 04d 15/06

УДК 698.645.1.002.51
(088.8)

Авторы
изобретения
Заявитель

В. М. Холопик и М. Д. Гирко
Белорусский ордена Трудового Красного Знамени
политехнический институт

УСТРОЙСТВО ДЛЯ НАНЕСЕНИЯ МАСТИК

1

Известное устройство для нанесения мастики на полотнище рулонного материала, включающее корпус, смазочную камеру, выполненную в виде перевернутой емкости, насос, трубопроводы, не обеспечивает равномерности нанесения слоя мастики.

В предложенном устройстве с целью обеспечения равномерности нанесения слоя мастики емкость смазочной камеры выполнена в виде раструба, снабженного открывками, и шарнирно укреплена к корпусу посредством рычагов с возможностью перемещения ее в вертикальной плоскости.

На фиг. 1 дана общая компоновочная схема; на фиг. 2 — смазочная камера, поперечный разрез; на фиг. 3 — смазочная камера, вид в плане.

Устройство включает корпус 1, смазочную камеру 2, насос 3, трубопровод 4. Емкость смазочной камеры 2 выполнена в виде раструба, снабженного открывками 5, и посредством рычагов 6 и шарниров 7 укреплена к корпусу 1 с возможностью перемещения ее в вертикальной плоскости.

Устройство работает следующим образом. Мастика 8 под давлением Р поступает от на-

2

соса 3 по трубопроводу 4 к смазочной камере 2, заполняет и затем приподнимает ее, образуя щель между движущимся полотнищем 9 и смазочной камерой 2, достаточную для истечения поступившей от насоса мастики.

Мастика, выступившая по бокам смазочной камеры 2, распределяется по кромке полотнища открывками 5. Изменяя расход мастики, подаваемой насосом, можно автоматически регулировать толщину наносимого слоя мастики.

Предмет изобретения

Устройство для нанесения мастик на полотнище рулонного материала, включающее корпус, смазочную камеру, выполненную в виде перевернутой емкости, насос, трубопроводы, отличающееся тем, что, с целью обеспечения равномерности нанесения слоя мастики, емкость смазочной камеры выполнена в виде раструба, снабженного открывками, и шарнирно укреплена к корпусу посредством рычагов с возможностью перемещения ее в вертикальной плоскости.

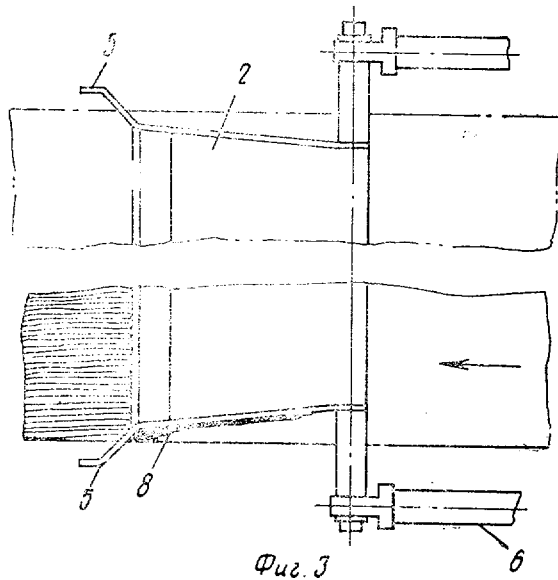
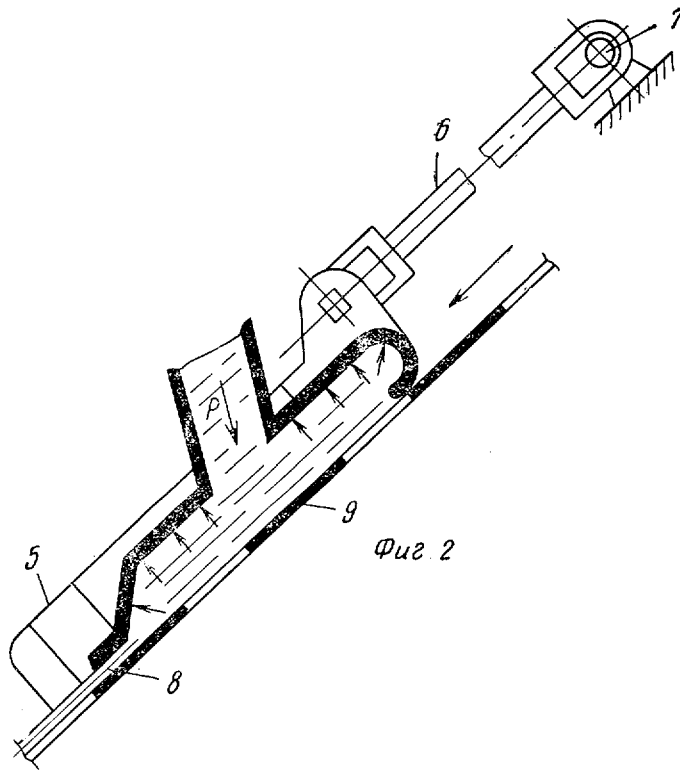
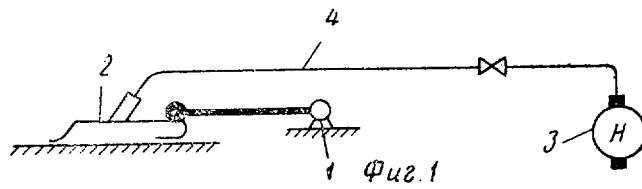

Составитель **Б. Спивак**

Редактор **И. Квачадзе**

Техред **Т. Курилко**

Корректоры: **Е. Давыдкина**
и В. Петрова

Заказ 213/5

Изд. № 66

Тираж 632

Подписное

Тилография, пр. Сапунова, 2