



ГОСУДАРСТВЕННЫЙ КОМИТЕТ СССР
ПО ДЕЛАМ ИЗОБРЕТЕНИЙ И ОТКРЫТИЙ

ОПИСАНИЕ ИЗОБРЕТЕНИЯ

К АВТОРСКОМУ СВИДЕТЕЛЬСТВУ

- (61) 776983
(21) 3931443/31-11
(22) 11.07.85
(46) 07.05.87. Бюл. № 17
(71) Белорусский политехнический институт
(72) А.М. Расолько, А.Д. Пашин,
А.И. Бегун и Е.К. Качерский
(53) 621.86.07(088.8)
(56) Авторское свидетельство СССР
№ 776983, кл. В 66 В 11/00, 1978.

- (54) КАБИНА ЛИФТА
(57) Изобретение относится к транспортному машиностроению, преимущественно к конструкции кабин лифтов.

Цель изобретения - улучшение условий эксплуатации путем повышения эффективности вентиляции кабины. Кабина имеет стенки 1, в верхней и нижней частях которых выполнены отверстия 2,3 для пропуска воздуха. Снаружи кабины установлены изогнутые пластины 4,5 и V-образные козырьки 6 и 7. При движении кабины вниз воздух захватывается изогнутой пластиной 5, при этом между козырьками 6 и изогнутыми пластинами 4 достигается эжекционный эффект, а при движении кабины вверх - инжекционный эффект. 2 ил.

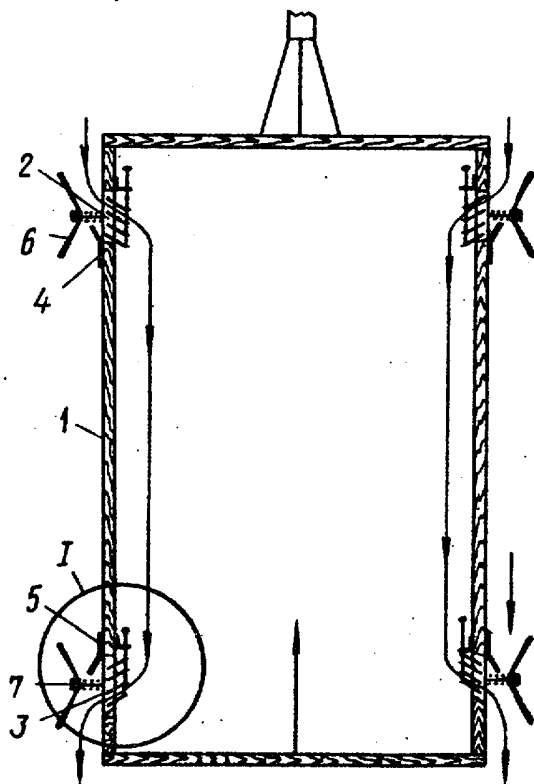

Фиг.1

Изобретение относится к транспортным средствам, преимущественно касается конструктивного выполнения кабины лифтов, и является усовершенствованием известного устройства по авт.св. № 776983.

Цель изобретения - улучшение условий эксплуатации путем повышения эффективности вентиляции.

На фиг.1 изображена кабина лифта при движении вверх, общий вид; на фиг.2 - узел I фиг.1.

Кабина лифта содержит боковые стенки 1, в верхней и нижней части которых выполнены отверстия 2 и 3 для пропуска воздуха. Над отверстиями 2 и 3 установлены под углом 135° изогнутые пластины 4 и 5, закрепленные на наружной поверхности боковых стенок кабины лифта и направленные в противоположные стороны. Возле изогнутых пластин 4 и 5 установлены V-образные козырьки 6 и 7, а в отверстиях 2 и 3 - декоративные решетки 8, выполненные с возможностью регулирования наклона их ребер 9.

Дополнительные козырьки 6 и 7 закреплены на регулируемых винтах 10 для установления различной щели, например, при различных скоростях движения. Для регулирования наклона ребер 9 имеется маховичок 11.

Кабина эксплуатируется следующим образом.

При движении кабины лифта вверх воздух захватывается изогнутой пластиной 4 и V-образными козырьками 6, расположенными в верхней части кабины и направляется в отверстия 2, а затем

выходит из кабины через отверстия 3, расположенные в нижней части боковых стенок 1. При этом за счет установки V-образных козырьков 6 возле изогнутых пластин 4 увеличивается объем поступающего в отверстия 2 воздуха, за счет установки V-образных козырьков 7 возле изогнутых пластин 5 в щели между ними создается инжекционный эффект, образующий дополнительное разрежение в зоне выхода воздуха из кабины через отверстия 3, улучшая тем самым воздухообмен в кабине.

Наличие декоративных решеток 8 позволяет менять степень вентиляции за счет изменения наклона ребер 9 с помощью вращения маховичка 11. При движении кабины вниз воздух захватывается изогнутой пластиной 5, а эжекционный эффект достигается между козырьком 6 и изогнутыми пластинами 4.

Ф о р м у л а и з о б р е т е н и я

Кабина лифта по авт.св. № 776983, отличающаяся тем, что, с целью улучшения условий эксплуатации путем повышения эффективности вентиляции, она снабжена V-образными подпружиненными козырьками, каждый из которых размещен снаружи на стенке кабины лифта в районе соответствующей ему изогнутой пластины, образуя с последней регулирующую по ширине щель, при этом один из отгибов каждого козырька выполнен параллельным отогнутой кромке соответствующей ему изогнутой пластины с возможностью размещения в плоскости этой кромки.

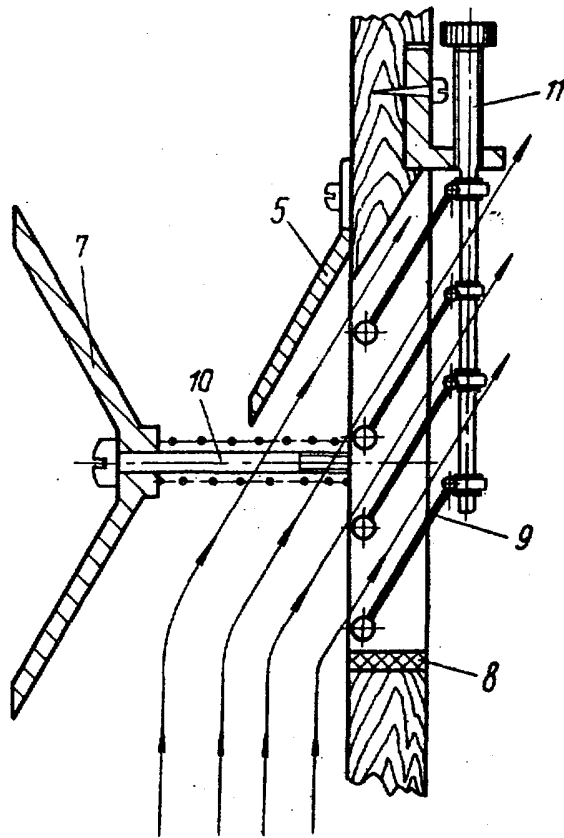
I

Фиг. 2

Редактор М. Бланар Составитель Л. Лапенко Техред В. Кадар Корректор А. Обручар

Заказ 1672/17 Тираж 721 Подписное

ВНИИПИ Государственного комитета СССР
по делам изобретений и открытий
113035, Москва, Ж-35, Раушская наб., д. 4/5

Производственно-полиграфическое предприятие, г. Ужгород, ул. Проектная, 4