

МИНИСТЕРСТВО ОБРАЗОВАНИЯ РЕСПУБЛИКИ БЕЛАРУСЬ
Белорусский национальный технический университет

Кафедра «Тактика и общевойсковая подготовка»

СТРОЕВАЯ ПОДГОТОВКА

Учебно-методическое пособие

*Рекомендовано учебно-методическим объединением
по военному образованию*

Минск
БНТУ
2021

УДК 355.531
ББК 68.49(2)3
С86

А в т о р ы:

*С. В. Шпока, Л. Л. Жаркевич, В. В. Зикратьев,
В. Э. Апоян, А. К. Усов, А. В. Зырянов*

Р е ц е н з е н т ы:

зам. декана по учебной и научной работе факультета гражданской авиации УО «БГАА», канд. техн. наук *Д. Ю. Мяжков*;
нач. кафедры «ТиОВП» ВФ БГУиР, полковник *А. В. Коношенко*

С86 **Строевая** подготовка : учебно-методическое пособие / С. В. Шпока, Л. Л. Жаркевич, В. В. Зикратьев [и др.]. – Минск : БНТУ, 2021. – 121 с.
ISBN 978-985-583-536-4.

Данное учебно-методическое пособие по учебной дисциплине «Строевая подготовка» предназначено для курсантов и студентов военных факультетов высших учебных заведений и может быть использовано как для подготовки младших командиров и офицеров запаса, так и кадровых офицеров при совершенствовании методических навыков, а также может быть использовано непосредственно в войсках с целью совершенствования солдатами и сержантами знаний, навыков и умений по строевой подготовке и оказания помощи командирам в обучении и воспитании подчиненных, подготовке личного состава к выполнению различных задач.

УДК 355.531 (075.8)
ББК 68.5/7я7

ISBN 978-985-583-536-4

© Белорусский национальный
технический университет, 2021

ОГЛАВЛЕНИЕ

ВВЕДЕНИЕ	5
1. ОСНОВЫ СТРОЕВОЙ ПОДГОТОВКИ	6
1.1. Строи и управление ими	6
1.2. Обязанности перед построением и в строю	10
1.3. Строевые приемы и движение без оружия	11
1.3.1. Строевая стойка	11
1.3.2. Повороты на месте	17
1.3.3. Движение строевым шагом	20
1.3.4. Повороты в движении	27
1.3.5. Воинское приветствие, выход из строя и подход к начальнику	31
1.4. Строевые приемы и движение с оружием	43
1.4.1. Строевая стойка с оружием	43
1.4.2. Выполнение приема «Ремень – отпустить (подтянуть)»	44
1.4.3. Выполнение строевых приемов с автоматом на месте	46
1.4.4. Воинское приветствие с оружием	51
1.4.5. Выполнение приемов «положить оружие», «к оружию» и «в ружье»	52
1.4.6. Повороты и движение с оружием	54
1.4.7. Выход из строя, подход с оружием к начальнику и отход от него	55
1.5. Приемы «Ложись» («К бою»), «Встать», перебежки и переползание	56
1.5.1. Выполнение приема «Ложись» («К бою») на месте	56
1.5.2. Перебежки	59
1.5.3. Переползания	61
1.5.4. Тренировка в комплексном передвижении	63
1.6. Строевое слаживание отделения	65
1.6.1. Отделение в развернутом строю	65
1.6.2. Отделение в походном строю	74
1.6.3. Выполнение воинского приветствия	78
1.7. Строевое слаживание взвода	81
1.7.1. Взвод в развернутом строю	81

1.7.2. Взвод в походном строю.....	84
1.7.3. Выполнение воинского приветствия.....	90
1.8. Строевое слаживание роты.....	90
1.8.1. Рота в развернутом строю.....	90
1.8.2. Рота в походном строю.....	93
1.8.3. Выполнение воинского приветствия.....	96
2. КОНТРОЛЬНЫЕ ЗАНЯТИЯ, СТРОЕВЫЕ СМОТРЫ.....	99
2.1. Контрольные занятия.....	99
2.2. Строевые смотры.....	102
3. ПРОВЕРКА И ОЦЕНКА СТРОЕВОЙ ПОДГОТОВКИ ВОЕННОСЛУЖАЩИХ.....	104
3.1. Общие положения.....	104
3.2. Проверка и оценка одиночной строевой подготовки.....	104
3.3. Проверка выполнения строевых приемов.....	105
3.4. Проверка и оценка строевой слаженности.....	108
3.5. Общая оценка строевой подготовки.....	109
ЗАКЛЮЧЕНИЕ.....	110
СПИСОК ЛИТЕРАТУРЫ.....	111
ПРИЛОЖЕНИЕ А.....	112
ПРИЛОЖЕНИЕ Б.....	118

ВВЕДЕНИЕ

Строевая подготовка является одним из основных предметов обучения и воспитания военнослужащих. Она организуется и проводится на основе Строевого устава Вооруженных Сил Республики Беларусь.

Строевая подготовка охватывает одиночную строевую подготовку без оружия и с оружием; строевое слаживание отделений, взводов, рот при действиях в пешем порядке и на машинах; строевые смотры подразделений и частей.

Строевая подготовка проводится на плановых занятиях и совершенствуется на всех занятиях и в повседневной жизни.

Практика показывает, что высокий уровень строевой выучки может быть достигнут с помощью следующих действий:

- целеустремленного и правильного планирования строевой подготовки, четкой организации и методически правильным проведением всех занятий;

- сознательного изучения и последующего совершенствования приемов и действий каждым военнослужащим в строгом соответствии с требованиями Строевого устава;

- регулярно проводимых инструктажей, инструкторско-методических, показательных и плановых занятий по строевой подготовке без больших перерывов между ними;

- совершенствования навыков строевой подготовки на всех занятиях, при построениях и передвижениях в повседневной жизни.

Строевая подготовка – дело сугубо практическое. Здесь каждый прием нужно отрабатывать многократными тренировками, которые не прекращаются и в последующем, иначе в его выполнении будет потеряна четкость и красота исполнения.

На занятиях по строевой подготовке обучаемым прививаются аккуратность, дисциплинированность и внимательность, вырабатывается умение выполнять одиночные строевые приемы и действовать в составе подразделения.

Строевая подготовка совершенствуется на занятиях по физической, тактической подготовке и на других занятиях боевой подготовки, а также при построениях и передвижениях.

1. ОСНОВЫ СТРОЕВОЙ ПОДГОТОВКИ

1.1. Строй и управление ими

Для успешного усвоения основных положений Строевого устава и умелых действий в различных строях необходимо в первую очередь знать все элементы строя, порядок выполнения команд, обязанности военнослужащих перед построением и в строю.

Обучение военнослужащих строевой подготовке следует начинать с изучения в часы самостоятельной работы требований глав Строевого устава, которые военнослужащий должен знать наизусть и всегда четко и точно выполнять.

Команды разделяются на предварительные и исполнительные, но могут быть и только исполнительные.

Предварительная команда подается отчетливо, громко и протяжно, чтобы находящиеся в строю поняли, каких действий от них требует командир.

По всякой предварительной команде военнослужащие, находящиеся в строю и вне строя на месте, принимают положение «смирно», а в движении ногу ставят тверже.

Исполнительная команда подается после паузы громко, отрывисто и четко. По исполнительной команде производится немедленное и точное ее выполнение.

Чтобы привлечь внимание отдельного военнослужащего или подразделения в предварительной команде, при необходимости называется звание и фамилия военнослужащего или наименование подразделения, например:

«Взвод – СТОЙ»; «Второе отделение, шагом – МАРШ»; «Рядовой Иванов, кру-ГОМ» и т. д.

Голос при подаче команд должен соразмеряться с протяженностью строя, а рапорт отдаваться четко, без резкого повышения голоса.

В заключение командир поясняет, что для отмены приема (действия) или для прекращения его подается команда «Отставить»; рассказывает и показывает, что по этой команде принимается положение, в котором обучаемые находились до выполнения приема.

Основные термины и определения элементов строя.

Строй – установленное в Строевом уставе размещение военнослужащих, подразделений и воинских частей для их совместных действий в пешем порядке и на машинах (рис. 1).



Рис. 1. Одношереножный строй (шеренга)

Шеренга – строй, в котором военнослужащие размещены один возле другого на одной линии.

Фланг – правая (левая) оконечность строя, при поворотах строя названия флангов не изменяются.

Фронт – сторона строя, в которую военнослужащие обращены лицом (машины – лобовой частью).

Тыльная сторона строя – сторона, противоположная фронту.

Интервал – расстояние по фронту между военнослужащими (машинами), подразделениями и воинскими частями.

Дистанция – расстояние в глубину между военнослужащими (машинами), подразделениями и воинскими частями.

Ширина строя – расстояние между флангами.

Двухшереножный строй (рис. 2) – строй, в котором военнослужащие одной шеренги расположены в затылок военнослужащим другой шеренги на дистанции одного шага (вытянутой руки, наложенной ладонью на плечо впереди стоящего военнослужащего).



Рис. 2. Двухшереножный строй

Ряд – два военнослужащих, стоящих в двухшереножном строю в затылок один другому. Если за военнослужащим первой шеренги не стоит в затылок военнослужащий второй шеренги, такой ряд называется неполным; последний ряд всегда должен быть полным.

При повороте двухшереножного строя кругом военнослужащие неполного ряда переходят в стоящую впереди шеренгу.

Четыре человека и менее всегда строятся в одну шеренгу. Чтобы показать разомкнутый строй, командир размыкает двухшереножный строй и поясняет, что в разомкнутом строю обучаемые в шеренгах расположены по фронту один от другого на интервалах в один шаг или же на интервалах, указанных командиром.

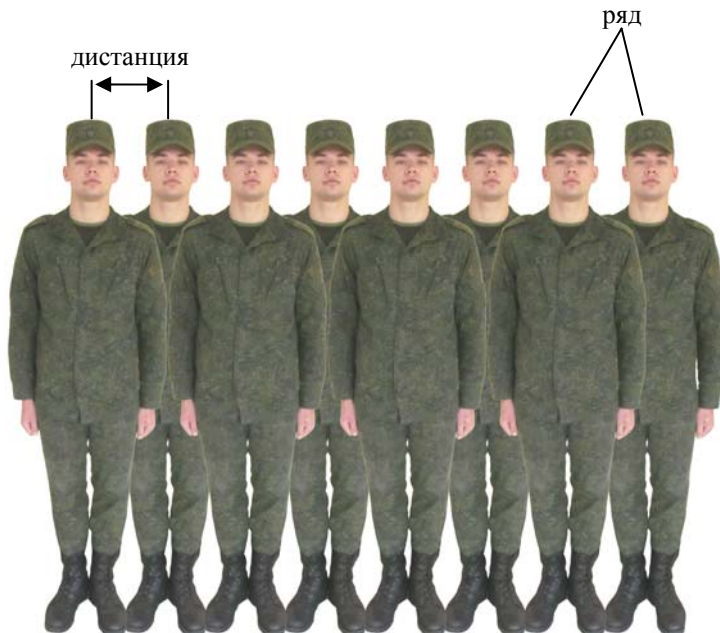
Походный строй (рис. 3) – строй, в котором военнослужащие (машины) подразделений построены в колонну или подразделения в колоннах расположены одно за другим на дистанциях, установленных Строевым уставом или по решению командира.



Рис. 3. Походный строй

Колонна – строй, в котором военнослужащие расположены в затылок друг другу, а подразделения (машины) – одно за другим на дистанциях, установленных в настоящем Строевом уставе или по решению командира.

Направляющий – военнослужащий (подразделение, машина), который движется головным в указанном направлении. По направляющему соотносят свое движение остальные военнослужащие (подразделения, машины).

Замыкающий – военнослужащий (подразделение, машина), который движется последним в колонне.

Глубина строя – расстояние от первой шеренги (впереди стоящего военнослужащего) до последней шеренги (позади стоящего военнослужащего), а при действиях на машинах – расстояние от первой линии машин (впереди стоящей машины) до последней линии машин (позади стоящей машины).

Линия машин – строй, в котором машины размещены одна возле другой на одной линии.

Развернутый строй – строй, в котором военнослужащие (машины) подразделений построены на одной линии по фронту в одношереножном или двухшереножном строю (в линию машин) либо в линию колонн на интервалах, установленных в Строевом уставе или по решению командира.

Тыльная сторона строя – сторона, противоположная фронту.

Командир ставит перед обучаемыми вопросы, проверяя, как они усвоили пройденный материал. Если обучаемые усвоили положения развернутого строя и его элементы, командир приступает к тренировке.

В ходе тренировки, убедившись, что отработанные положения усвоены, командир приступает к показу и пояснению походного строя.

Для наглядности при показе элементов строя целесообразно построить одно из отделений перед строем взвода (роты) и показать на нем все элементы строя.

После показа походных строев и их элементов командир проверяет усвоение, задавая контрольные вопросы.

1.2. Обязанности перед построением и в строю

Командир обязан:

– указать место, время, порядок построения, военную форму одежды и снаряжение (прил. А), какие иметь вооружение, военную и специальную технику; при необходимости назначить наблюдателя;

– проверить и знать наличие в строю военнослужащих подчиненного подразделения (воинской части), вооружения, военной и специальной техники, боеприпасов, средств защиты и шанцевого инструмента;

– проверить внешний вид подчиненных, наличие снаряжения и правильность его подгонки;

– поддерживать дисциплину строя и требовать точного выполнения подразделениями команд, а военнослужащими своих обязанностей в строю;

– при подаче команд в пеших строях на месте принимать строевую стойку;

– при построении в составе подразделений с вооружением, военной и специальной техникой провести их внешний осмотр, проверить наличие и исправность оборудования для перевозки личного состава, правильность крепления перевозимых (буксируемых) вооружения, военной и специальной техники и укладки военного имущества; напомнить личному составу требования безопасности; в движении соблюдать установленные дистанцию, скорость и правила движения;

– иметь строевую записку по форме согласно Строевому уставу (от командира роты (отдельного взвода) и выше).

Военнослужащий обязан:

– проверить исправность и наличие закрепленных за ним оружия, военной и специальной техники, боеприпасов, индивидуальных средств защиты, шанцевого инструмента, обмундирования и снаряжения (прил. А);

– иметь аккуратную прическу и опрятный внешний вид;

– заправить обмундирование, правильно надеть и подогнать снаряжение, помочь рядом стоящим военнослужащим устранить замеченные недостатки;

– знать свое место в строю, быстро и без суеты занимать его;

– в движении сохранять равнение, установленные интервал и дистанцию;

– не выходить из строя (машины) без разрешения; соблюдать требования безопасности;

– не разговаривать в строю без разрешения, быть внимательным, быстро и точно выполнять команды (сигналы) своего командира, передавать их без искажений, громко и четко.

1.3. Строевые приемы и движение без оружия

1.3.1. Строевая стойка

Строевая стойка (рис. 4) принимается по команде «СТАНОВИСЬ» или «СМИРНО».

По команде «СМИРНО» необходимо стать прямо, без напряжения, каблуки поставить вместе, а носки развернуть по линии фронта

на ширину ступни; ноги в коленях выпрямить, но не напрягать; грудь приподнять, а все тело подать несколько вперед; живот подогнуть; плечи развернуть; руки опустить так, чтобы кисти, обращенные ладонями внутрь, были сбоку и посередине бедер, а пальцы полусогнуты и касались бедер; голову держать высоко и прямо, не выставляя подбородок; смотреть прямо перед собой и не шевелиться; быть готовым к немедленному действию, а по команде «СТАНОВИСЬ» кроме того быстро занять свое место в строю.



Рис. 4. Строевая стойка

Строевая стойка без команды принимается во время исполнения Государственного гимна Республики Беларусь, при обращении командира (начальника), отдания и получения приказа, при докладе, выполнении воинского приветствия, а также при подаче команд.

По команде «ВОЛЬНО» необходимо стать свободно; ослабить в колене правую или левую ногу, но не сходить с места; не ослаблять внимание; не разговаривать.

Для обучения строевой стойке командир строит подразделение в одну шеренгу и, выйдя перед серединой строя, показывает, как нужно принимать строевую стойку.

Начиная занятие, командир знакомит военнослужащих с элементами строевой стойки путем образцового ее показа. При этом обучающиеся должны видеть командира при показе спереди и сбоку. Затем командир рассказывает и показывает в каких случаях применяется строевая стойка и обращает особое внимание на правильное принятие строевой стойки при отдаче, получении приказа, при обращении военнослужащих друг к другу. Закончив показ, командир размыкает подразделение и дает возможность военнослужащим принять положение строевой стойки, а сам проверяет каждого обучающегося, добиваясь устранения допущенных им ошибок. Затем командир приступает к разучиванию строевой стойки по элементам.

Если большинство военнослужащих подразделения допускают ошибки, командир приступает к практическому изучению приема с помощью подготовительных упражнений. Для этого военнослужащие в разомкнутом одношереножном строю становятся на линию строевой площадки. Командир показывает первое подготовительное упражнение – «Развертывание носков по линии фронта на ширину ступни». Дает военнослужащим возможность выполнить в течение двух-трех минут это подготовительное упражнение, а сам следит за положением носков сапог. После этого командир приступает к тренировке.

Выполнение этого подготовительного упражнения осуществляется по команде «Носки свести, делай – РАЗ, носки развести, делай – ДВА, носки свести, делай – РАЗ» и т. д.

Подавая команды, командир следит за шириной разведения носков и указывает на допускаемые ошибки. Сначала упражнение несколько раз выполняется под общую команду, затем командир проверяет выполнение упражнения каждым военнослужащим. После этого он приказывает еще раз приступить к самостоятельной тренировке. Выполнять упражнение нужно по несколько раз и только после этого проверять, не отклонились ли носки от линии. Во время самостоятельной тренировки командир проверяет поочередно каждого обучающегося и добивается устранения допущенных ими ошибок.

После одиночной тренировки командир может перейти к попарной тренировке, для чего производит расчет в отделении на первый и второй и командует: «Первые номера – налево, а вторые – направо», затем «Первые номера проверяют, вторые выполняют – к попарной тренировке – ПРИСТУПИТЬ», а сам следит за тренировкой,

исправляет ошибки, допускаемые обучаемыми, и периодически меняет тренирующих и контролирующих.

Затем командир показывает второе подготовительное упражнение – приподнимание груди с подачей корпуса несколько вперед, подборанием живота, развертыванием плеч и опусканием рук по середине бедер. Это упражнение отрабатывается в такой же последовательности, как и предыдущее. Командир разъясняет военнослужащим, что, начиная это упражнение, необходимо сделать глубокий вдох и в таком положении задержать грудную клетку, сделать выдох и продолжать дыхание с приподнятой грудью. Приподняв грудь, корпус тела следует немного подать вперед и подобрать живот, а плечи развернуть. Руки при этом опускаются так, чтобы кисти, обращенные ладонями внутрь, были сбоку и по середине бедер, а пальцы полусогнуты и касались бедер. Чтобы проверить правильность подачи корпуса несколько вперед, необходимо приподняться на носки (рис. 5, *а*), а затем, не изменяя наклона корпуса, опуститься на всю ступню (рис. 5, *б*).



Рис. 5. Изучение строевой стойки по элементам:
а – проверка правильности положения корпуса;
б – положение корпуса при строевой стойке;
в – отличие строевой стойки от положения «вольно»

Разучивание этого подготовительного упражнения производится по команде «Грудь приподнять, живот подобрать, плечи развернуть, корпус тела подать вперед, делай – РАЗ, принять первоначальное положение, делай – ДВА». Упражнение выполняется до тех пор, пока каждый обучаемый в отделении (расчете, экипаже) не почувствует отличия положения корпуса при правильной строевой стойке от положения в свободном состоянии.

Для показа отличия этих положений необходимо использовать зеркало или расположить одну шеренгу против другой, а затем подать команду «Первые номера – стоять вольно, вторые номера – грудь приподнять». Такая же команда повторяется для первых номеров, а вторые номера стоят в положении «вольно». Прделав несколько раз это упражнение, военнослужащие наглядно убедятся в отличии положения строевой стойки от положения «вольно» (рис. 5, в).

При отработке второго подготовительного упражнения командир показывает, как обучаемые должны держать голову при строевой стойке. Чтобы проверить правильность положения головы, необходимо принять строевую стойку и, не опуская головы, посмотреть вниз перед собой. При правильном положении головы военнослужащий должен видеть на плацу самую близкую точку в двух-трех шагах от себя, любое другое положение головы обучаемого будет неправильным. Командир обращает внимание военнослужащих на то, что при правильной строевой стойке грудь всегда находится несколько впереди подбородка.

Отработав подготовительные упражнения, командир приступает к тренировке всех элементов строевой стойки в целом, для чего подает команды «СТАНОВИСЬ», «СМИРНО» или другие команды, например: «Два шага вперед (назад), шагом – МАРШ», «Рядовой Петров. Шаг вперед, шагом – МАРШ» и т. д.

Для проверки правильного выполнения строевой стойки необходимо в ходе тренировки приказать военнослужащим подняться на носки. Если строевая стойка была принята правильно, то все военнослужащие легко, без наклона вперед выполнят команду. Можно проверить правильность строевой стойки поднятием носков. Командир подает команду «Поднять носки, делай – РАЗ». Те, кто принял правильно строевую стойку, носки поднять не смогут.

Научив принимать строевую стойку по разделением, командир тренирует военнослужащих в выполнении приема в целом, для чего

подает команды, например: «Подразделение, в одну шеренгу – СТАНОВИСЬ» или «Подразделение – СМИРНО». Обучаемые выполняют команды, принимают строевую стойку, а командир следит за их действиями и добивается устранения допущенных ими ошибок.

После того как обучаемые научатся принимать строевую стойку, командир учит их выполнять команды «Вольно» и «Заправиться». Перед командой «Заправиться» надо всегда подавать команду «Вольно».

По команде «Вольно» следует стать свободно, ослабить в колене правую или левую ногу, но не сходить с места, не ослаблять внимания и не разговаривать.

По команде «Заправиться» разрешается, не оставляя своего места в строю и стоя свободно, поправить оружие, обмундирование и снаряжение, негромко разговаривать.

При необходимости выйти из строя надо получить разрешение своего непосредственного начальника; курить можно только с разрешения старшего командира.

Закончив показ и объяснение как выполняются эти команды, командир приступает к обучению. С этой целью производит различные построения, подавая команды, например: «Подразделение – РАЗОЙДИСЬ», «Подразделение, в одну шеренгу – СТАНОВИСЬ», «ВОЛЬНО», «ЗАПРАВИТЬСЯ» и т. д.

Обучаемые по команде «Становись» занимают свое место в строю, принимают строевую стойку, а командир проходит перед строем и проверяет ее выполнение. Убедившись, что обучаемые приняли строевую стойку правильно, подает команду «ВОЛЬНО» и следит, как она выполняется.

Сделав замечания тем, кто неправильно выполнил команду «Вольно», и подав ее несколько раз для тренировки, учит выполнять команду «Заправиться». Так, подавая неоднократно команды «СТАНОВИСЬ», «ВОЛЬНО», «ЗАПРАВИТЬСЯ», командир добивается правильного и четкого их выполнения. В дальнейшем навыки в выполнении строевой стойки и действия по командам «Вольно» и «Заправиться» совершенствуются на всех занятиях.

В конце занятия командиры подразделений должны дать оценку каждому военнослужащему за выполнение строевой стойки. С этой целью командир подразделения проверяет и оценивает правильность строевой стойки у каждого военнослужащего.

При обучении курсантов необходимо после отработки строевой стойки дать им практику в обучении подчиненных. Ошибки курсантов руководителей в методике проведения занятия и неправильной трактовке Строевого устава должны немедленно устраняться с показом им правильных приемов и действий.

1.3.2. Повороты на месте

Командир подразделения объясняет, что повороты на месте выполняются одиночными военнослужащими на всех занятиях, при подходе к начальнику и отходе от него, а также при постановке в строй подразделениями как на занятиях, так и во время построений и передвижений.

Обучение поворотам на месте начинается после отработки строевой стойки, так как только на ее основе можно правильно освоить эти приемы. При этом вначале необходимо отработать повороты направо, налево (на 1/4 круга) и кругом (на 1/2 круга), а затем повороты пол-оборота направо и пол-оборота налево (3/8 круга).

Для обучения поворотам на месте командир выстраивает подразделение по периметру строевой площадки (в одну шеренгу с интервалом четыре шага) и, выйдя на середину строя, показывает поворот в целом в уставном темпе.

Показывая прием по разделениям, поясняет, что поворот кругом и налево производится в сторону левой руки на левом каблуке и правом носке, а поворот направо – в сторону правой руки на правом каблуке и левом носке. Все повороты выполняются на два счета. По первому счету надо повернуться, сохраняя правильное положение корпуса, и, не сгибая ног в коленях, перенести тяжесть тела на впереди стоящую ногу, по второму счету кратчайшим путем приставить другую ногу.

Для четкого и красивого поворота на месте необходимо перенести тяжесть тела на ту ногу, в сторону которой делается поворот, с одновременным рывком корпуса в сторону поворота и сильным упором на носок противоположной ноги, сохраняя устойчивое положение туловища. После этого командир показывает прием в медленном темпе с одновременным разъяснением порядка действий по предварительной и исполнительной командам. Поворот направо разучивается по разделениям на два счета.

Показав прием по разделениям, командир подразделения командует: «Направо, по разделениям, делай – РАЗ, делай – ДВА».

Командир подразделения следит за тем, чтобы обучаемые по первому счету, резко повернувшись в сторону правой руки на правом каблуке и на левом носке, сохраняли положение корпуса, как при строевой стойке, и не сгибали ног в коленях, перенося тяжесть тела на впереди стоящую ногу (рис. 6, *а*). Каблук сзади стоящей ноги и носок впереди стоящей ноги должны быть развернуты так, чтобы после окончания поворота носки оказались развернутыми на ширину ступни. Положение рук должно быть, как при строевой стойке.

По счету «делай – ДВА» кратчайшим путем приставить левую ногу, не сгибая ее в колене.

Разучив с подразделением поворот направо по разделениям, командир приступает к разучиванию его в целом. Для этого он подает команду «Напра-ВО» и сопровождает ее подсчетом вслух: «РАЗ, ДВА».



Рис. 6. Положение ног при повороте:
а – направо; *б* – налево; *в* – кругом

Изучение приема можно продолжать под счет вслух самих обучаемых или под барабан.

При изучении поворота необходимо обратить внимание на то, чтобы он выполнялся не только с помощью ног, но и с помощью резкого движения корпусом в сторону поворота с соблюдением всех правил строевой стойки.

Закончив тренировку в выполнении поворота направо, командир подразделения сначала показывает в целом, а затем по разделениям поворот налево. Поворот налево также выполняется на два счета.

По команде «Нале-ВО, по разделениям, делай – РАЗ» обучаемые должны повернуться на левом каблуке и на правом носке, перенести тяжесть тела на левую ногу, сохраняя правильное положение корпуса, не сгибая ног в коленях и не размахивая во время поворота руками (рис. 6, б). По счету «делай – ДВА» правую ногу надо кратчайшим путем приставить к левой так, чтобы каблуки были вместе, а носки развернуты на ширину ступни.

После показа и пояснения поворота налево в такой же последовательности проводится тренировка в выполнении этого поворота.

Изучив с подразделением поворот налево, командир подразделения переходит к изучению поворота кругом. Он показывает прием в целом, затем по разделениям на два счета. Далее командир подразделения поясняет, что поворот кругом выполняется по команде «Кру-ГОМ» так же, как поворот налево, с той лишь разницей, что разворот корпуса делается на 180° (рис. 6, в).

По команде «Кругом, по разделениям, делай – РАЗ» надо резко повернуться на левом каблуке и на правом носке, не сгибая ног в коленях, перенести тяжесть тела на каблук левой ноги, подавая корпус немного вперед. При повороте кругом также не допускается размахивание руками вокруг корпуса. По счету «делай – ДВА» надо кратчайшим путем приставить правую ногу к левой так, чтобы каблуки были вместе, а носки развернуты на ширину ступни.

Добившись правильного выполнения приема по разделениям, следует перейти к тренировке обучаемых в выполнении поворота кругом в целом.

При обучении повороту кругом командир подразделения должен внимательно следить за тем, чтобы военнослужащий не срывает преждевременно с места сзади стоящую ногу, а при повороте не допускал колебания корпусом и размахивания руками.

Тренировка в поворотах направо, налево, кругом проводится самостоятельно, попарно и в составе подразделения до полного усвоения.

Если военнослужащие выполняют поворот или его элемент неправильно, командир подает команду «ОТСТАВИТЬ», указывает на ошибку и подает команду на повторение.

Если военнослужащий повторяет ошибку, то командир выводит его из строя, показывает ему ошибку, подает команды, обучает его, устраняя в процессе выполнения команды все неправильные действия.

Находящиеся в это время в строю выполняют прием по командам командира вместе с обучаемым. По окончании обучения военнослужащего, допустившего ошибку, командир приказывает ему встать в строй и вызывает для обучения очередного военнослужащего из строя.

При выполнении поворотов на месте характерны следующие ошибки: преждевременный поворот корпуса по предварительной команде, сгибание ног в коленях, размахивание руками при повороте, наклонение головы вниз, опускание груди или выпячивание живота, отклонение корпуса назад, поворот не на каблуке, а на всей ступне, при повороте кругом неполный разворот, приставление ноги не кратчайшим путем и при этом качание корпуса.

В ходе обучения командир совершенствует свою строевую выучку, поэтому он, подавая команды личному составу, сам образцово выполняет приемы.

Во время занятий с курсантами в целях развития у них командирских и методических навыков целесообразно поочередно ставить их в роль обучающего.

1.3.3. Движение строевым шагом

Строевой шаг является одним из наиболее сложных и трудных по усвоению строевых приемов, выполнение которого требует от обучаемых особой собранности, подтянутости, четкости, согласованного движения рук и ног.

Строевой шаг применяется при прохождении подразделений торжественным маршем, при отдавании ими воинского приветствия в движении, при подходе военнослужащего к начальнику и отходе от него, при выходе из строя и возвращении в строй, а также на строевых занятиях.

Последовательность обучения движению строевым шагом рекомендуется следующая:

- тренировка в движении руками;

- тренировка в обозначении шага на месте;
- тренировка в движении строевым шагом на четыре счета;
- тренировка в движении строевым шагом на два счета;
- тренировка в движении строевым шагом в замедленном темпе (со скоростью 50–60 шагов в минуту);
- тренировка в движении строевым шагом в уставном темпе по разметке строевой площадки;
- общая тренировка в движении строевым шагом по плацу без разметки; прием зачетов.

Рассказав о применении строевого шага, командир приступает к его разучиванию с подразделением. Обучение движению строевым шагом, как и каждый новый прием, следует начинать с образцового показа и пояснения.

Разучивать строевой шаг рекомендуется по элементам, применяя для этого подготовительные упражнения.

Показав движение строевым шагом в целом, командир подразделения показывает по разделениям первое подготовительное упражнение – движение руками (рис. 7), а затем подает команду «Движение руками, делай – РАЗ, делай – ДВА». По счету «делай – РАЗ» военнослужащие должны согнуть правую руку в локте, производя движение ею от плеча около тела так, чтобы кисть руки поднялась на ширину ладони выше пряжки пояса и находилась на расстоянии ладони от тела; одновременно левую руку отвести назад до отказа в плечевом суставе. Пальцы рук должны быть полусогнуты, а локоть правой руки слегка приподнят. По счету «делай – ДВА» обучаемые должны произвести движение левой рукой вперед, а правой, начиная от плеча, назад до отказа.

После каждого счета командир задерживает положение рук обучаемых и исправляет допущенные ими ошибки. При неправильном выполнении приема большинством военнослужащих подразделения он подает команду «ОТСТАВИТЬ», а если ошибки допускает лишь один военнослужащий, подает команду, например, «Рядовой Иванов – ОТСТАВИТЬ».

После разучивания подготовительного упражнения для рук по разделениям, по командам командира можно перейти к обучению под счет самих военнослужащих или под барабан. Для усложнения этого упражнения к нему в последующем добавляется обозначение шага на месте (рис. 8).



Рис. 7. Показ положения рук при движении строевым шагом



Рис. 8. Разучивание движения рук с одновременным обозначением шага на месте

Обозначение шага на месте производится по команде «На месте, шагом – МАРШ». По этой команде военнослужащие поднимают ногу на 15–20 см от земли и ставят ее на землю на всю ступню.

Для отработки подготовительного упражнения для рук с шагом на месте командир подразделения подает команду «Движение руками с шагом на месте, делай – РАЗ, делай – ДВА». В период тренировки особое внимание обращается на правильное движение и положение рук.

После усвоения правильного положения рук при шаге на месте командир подразделения приступает к изучению следующего подготовительного упражнения – движения строевым шагом по разделением на четыре и на два счета.

Показав подготовительное упражнение по разделением на четыре счета, командир размыкает подразделение на четыре шага и, повернув его направо, командует: «Строевым шагом, по разделением на четыре счета, шагом – МАРШ». После команды «Марш» считает: «РАЗ, два, три, четыре; РАЗ, два, три, четыре» и т. д. Счет «раз» произносится громко.

По предварительной команде «Шагом» военнослужащие подают корпус несколько вперед, перенося тяжесть тела больше на правую ногу и сохраняя устойчивость. По исполнительной команде «Марш» и по счету «раз» они начинают движение с левой ноги полным шагом, вынося ногу вперед с оттянутым носком (при этом ступня параллельна земле) на высоту 15–20 см от земли (рис. 9, а), и ставят ее твердо на всю ступню, отрывая в то же время от земли правую ногу с подтягиванием ее на полшага вперед к пятке левой ноги (рис. 9, б). Одновременно с шагом обучаемые делают движение правой рукой вперед, а левой – назад до отказа (как было указано в первом подготовительном упражнении) и стоят на левой ноге с опущенными руками, правая нога прямая, носком почти у самой земли. По счету «два, три, четыре» делают выдержку, устраняя в это время допущенные ошибки.

По следующему счету «раз» повторяется движение с правой ноги, а по счету «два, три, четыре» – снова выдержка и т. д.

После отработки подготовительного упражнения на четыре счета командир подразделения повторяет это же движение на два счета, для чего подает команду «Строевым шагом, по разделением на два счета, шагом – МАРШ» и считает: «раз, два; раз, два» и т. д. Под счет «раз» выполняется шаг вперед, под счет «два» – выдержка.

Если военнослужащие подразделения допускают ошибки, следует повторить еще раз упражнение на четыре счета. Затем командир

подразделения приступает к обучению движения строевым шагом с темпом 50–60 шагов в минуту с последующим наращиванием темпа движения до 110–120 шагов в минуту. Для исправления ошибок рекомендуется с полного темпа движения строевым шагом снова перейти к движению по разделениям на четыре или два счета. В ходе тренировки подразделения в выполнении приема в целом необходимо строго выдерживать темп движения 110–120 шагов в минуту.



Рис. 9. Движение строевым шагом

Командир подразделения, находясь в середине строевой площадки, подает необходимые команды. Если он замечает общую ошибку, то останавливает подразделение, поворачивает его налево и, показав, как надо делать, продолжает тренировку. Если допускает грубую ошибку лишь один военнослужащий, командир подразделения отводит его на шаг в сторону, становится с ним рядом и на ходу исправляет ошибку.

Обучение по разделениям и в целом может проводиться по командам и под счет командира, самостоятельно под счет обучаемых, а также под барабан.

При обучении движению строевым шагом необходимо добиться, чтобы военнослужащие при движении не раскачивались из стороны

в сторону. Причина раскачивания – неправильная постановка ног при движении: вместо того, чтобы ставить ноги внутренней частью стопы по оси движения, ставят их в стороны, при этом центр тяжести тела с каждым шагом смещается то вправо, то влево.

Если военнослужащий при движении строевым шагом как бы подпрыгивает, ему надо указать на его ошибку и потребовать, чтобы он переносил тяжесть тела с ноги на ногу равномерно, а не рывками. Нельзя допускать при движении заноса одной ноги за другую.

Впоследствии перейти к тренировке движения строевым шагом в строю отделений (взвода).

По окончании обучения движению строевым шагом командир подразделения принимает зачет от каждого обучаемого.

Курсантам может быть рекомендована тренировка под свой счет. Назначение курсантов поочередно командирами отделений будет способствовать выработке командного языка и методических навыков.

Перед изучением поворотов в движении целесообразно обрабатывать движение шагом и бегом, изменение скорости движения, прекращение движения.

Нормальная скорость движения шагом – 110–120 шагов в минуту. Размер шага – 70–80 см. Нормальная скорость движения бегом – 165–180 шагов в минуту. Размер шага – 85–90 см. Движение бегом начинается по команде «Бегом – МАРШ».

При начале движения бегом с места обучаемый по предварительной команде должен слегка подать корпус вперед, руки полусогнуть, отвести локти несколько назад, а по исполнительной команде начать бег с левой ноги, производя руками свободные движения вперед и назад в такт бега.

Обучение бегу начинается с показа и освоения его техники в медленном темпе. Показывая технику бега, командир обращает внимание на положение корпуса и движение рук, толчок ногой, вынос ее вперед и постановку на землю. После показа обучаемые по команде командира бегут в колонне по одному вокруг строевой площадки, соблюдая дистанцию четыре-шесть шагов. Командир, находясь в центре, наблюдает за их бегом, следя за правильностью выполнения отдельных элементов техники бега, указывая на ошибки и требуя их устранения.

Для перехода в движении с шага на бег по предварительной команде руки надо полусогнуть, отведя локти несколько назад. Ис-

полнительная команда подается командиром одновременно с постановкой военнослужащим левой ноги на землю. По этой команде он делает правой ногой очередной шаг и с левой начинает движение бегом с нормальной скоростью.

Для перехода с бега на шаг подается команда «Шагом – МАРШ». Исполнительная команда подается одновременно с постановкой правой ноги на землю. По этой команде надо сделать еще два шага бегом и с постановкой левой ноги на землю начать движение шагом.

При необходимости перейти с движения шагом (бегом) к шагу (бегу) на месте подается отрывисто и четко команда «НА МЕСТЕ». Командир перед строем показывает шаг на месте в целом и по разделениям с объяснением: шаг на месте обозначается подниманием и опусканием ног; ногу надо поднимать на 15–20 см от земли и ставить ее на землю с передней части ступни на весь след; руками производить движение в такт шага. После этого он приступает к обучению.

Обучение шагу на месте производится по разделениям на два счета. «Делай – РАЗ» – поднять левую ногу на 15–20 см от земли, правой рукой при этом произвести движение так, чтобы кисть ее поднялась выше пряжки пояса (поясного ремня) на ширину ладони и на расстояние ширины ладони от тела; левой рукой – назад до отказа в плечевом суставе. По счету «Делай – ДВА» – левую ногу поставить на землю с передней части ступни на весь след. Руки опустить, кисти сбоку и посредине бедер.

Повторяя команду, отрабатываются попеременно описанные положения правой и левой ноги (руки). При этом особое внимание обращается на положение рук и соблюдение строевой стойки. Если обучаемый при выполнении приемов допускает ошибки, то обучение следует продолжать до устранения отмеченных недостатков.

Тренировка проводится по команде «На месте шагом – МАРШ». При переходе с шага на месте к движению шагом одновременно с постановкой левой ноги на землю (при шаге на месте) подается команда «ПРЯМО». По этой команде обучаемый делает еще один шаг на месте и с левой ноги начинает движение полным шагом.

По команде «На месте бегом – МАРШ» обучаемый выполняет бег на месте, ставя ноги на переднюю часть ступни и производя движение руками в такт бега.

По команде «ПРЯМО», подаваемой одновременно с постановкой в беге левой ноги на землю, надо сделать правой ногой еще один

шаг в беге на месте и с очередной постановкой левой ноги на землю начать бег с движением вперед.

Показав и рассказав технику движения шагом и бегом, перехода с шага на бег и наоборот, пояснив требования Строевого устава по их выполнению, командир приступает к тренировке разученных приемов и действий.

Убедившись, что большинство обучаемых правильно усвоили технику движения шагом и бегом, командир, указывая на недостатки отдельным обучаемым, предлагает устранить их во вне учебное время, а сам приступает к объяснению и показу выполнения приемов изменения скорости движения. С этой целью командир размыкает обучаемых на интервал пять, шесть шагов для удобства проведения тренировки.

Для изменения скорости движения подаются команды: «ШИРЕ ШАГ», «КОРОЧЕ ШАГ», «ЧАЩЕ ШАГ», «Ре-ЖЕ», «ПОЛШАГА», «ПОЛНЫЙ ШАГ».

Чтобы принять в сторону на несколько шагов в строю на месте, подается команда, например: «Два шага вправо (влево), шагом – МАРШ»; при этом ногу приставлять после каждого шага. Для продвижения вперед или назад на несколько шагов подается команда, например: «Два шага вперед (назад), шагом – МАРШ». По этой команде сделать два шага вперед (назад) и приставить ногу.

При движении вправо, влево и назад движение руками не производится.

Для прекращения движения подаются команды, например: «Подразделение – СТОЙ», «Рядовой Петров – СТОЙ».

По исполнительной команде, подаваемой одновременно с постановкой на землю правой или левой ноги, надо сделать еще один шаг и, приставив ногу, принять положение «смирно».

1.3.4. Повороты в движении

Разучивание с подразделением поворотов в движении начинается с показа их командиром. После показа командиром подразделения поворота направо в движении в целом поворот разучивается по разделением на три счета. Командир командует: «Поворот в движении направо, по разделением: делай – РАЗ, делай – ДВА, делай – ТРИ». По счету «делай – РАЗ» необходимо сделать строевой шаг

левой ногой вперед, произведя взмах руками в такт шага, и остановиться в положении с опущенными руками; по счету «делай – ДВА» резко повернуться направо на носке левой ноги одновременно с поворотом вынести правую ногу вперед и сделать шаг в новом направлении, по счету «делай – ТРИ» приставить левую ногу.

Под следующий счет «делай – РАЗ», «делай – ДВА», «делай – ТРИ» прием повторяется сначала и т. д.

Для тренировки командир рассчитывает подразделение на первый и второй, располагает военнослужащих друг против друга в восьми шагах с интервалом четыре шага, чтобы каждый из них находился против малого квадрата на внутренних линиях строевой площадки. Тренировка проводится на четыре счета с движением три шага вперед по команде «Поворот в движении направо на четыре счета, шагом – МАРШ» и подсчитывает: «раз, два, три, ЧЕТЫРЕ». Под счет «раз, два, три» военнослужащие делают три строевых шага вперед вдоль линии квадрата, а под громкий счет «ЧЕТЫРЕ» – поворот направо и шаг. Под следующий счет «раз, два, три, ЧЕТЫРЕ» упражнение повторяется. Военнослужащие совершают движение по квадрату 4×4 шага. Вначале темп движения – 60 шагов в минуту, а затем – 110–120 шагов в минуту под барабан.

Перед отработкой поворота налево командир подразделения подчеркивает, что он выполняется так же, как поворот в движении направо, с той лишь разницей, что поворот налево производится после четырех шагов, а под очередной счет «раз» выполняется поворот на носке правой ноги. Исполнительная команда подается одновременно с постановкой на землю левой ноги.

Для тренировки командир отводит подразделение на шаг назад и располагает его на внешней линии прямоугольника. Выполнение поворота начинается по команде «Поворот в движении налево на четыре счета, шагом – МАРШ» и затем ведется под счет «РАЗ, два, три, четыре», а под следующий громкий счет «РАЗ» военнослужащие делают поворот и шаг, под счет «два, три, четыре» продолжают движение.

Завершаться тренировка может под счет самих обучаемых или под барабан. Для лучшего усвоения рекомендуется проводить тренировку в повороте направо и налево слитно по малому и большому квадрату строевой площадки, для чего подразделение двигается с дистанцией между военнослужащими четыре шага (рис. 10).



Рис. 10. Тренировка в поворотах налево в движении

Поворот в движении кругом требует особо тщательного обучения, более длительной тренировки.

Командир обращает внимание военнослужащих на то, что поворот в движении кругом в отличие от поворотов направо, налево выполняется на носках обеих ног и движение после поворота начинается с левой ноги в тот момент, когда ноги находятся на носках. Опускаться на пятки после поворота не разрешается.

Командир разъясняет, что для поворота кругом в движении исполнительная команда «Марш» подается одновременно с постановкой на землю правой ноги, а затем на три счета выполняется поворот.

Обучение повороту кругом в движении начинается по разделениям на четыре счета по команде «Поворот в движении кругом, по разделениям: делай – РАЗ, делай – ДВА, делай – ТРИ, делай – ЧЕТЫРЕ».

Для поворота кругом по счету «делай – РАЗ» военнослужащие делают шаг вперед с левой ноги и остаются в таком положении (рис. 11, а), по счету «делай – ДВА» – выносят правую ногу на полшага вперед и несколько влево (рис. 11, б) и, резко повернувшись в сторону левой руки на носках обеих ног, остаются в таком

положении. По счету «делай – ТРИ» делают шаг с левой ноги вперед (рис. 11, *а*), а по счету «делай – ЧЕТЫРЕ» – приставляют правую ногу. Упражнение повторяется в такой же последовательности в новом направлении сначала под счет командира, а затем самостоятельно под счет обучаемых или под барабан.



Рис. 11. Показ поворота кругом в движении:
а – шаг вперед; *б* – полшага вперед и влево; *в* – положение после поворота

При выполнении поворота кругом особое внимание обращается на резкость поворота, а также на движение рук в такт шага, т. е. когда по счету «делай – ДВА» вначале выносятся правая нога на полшага вперед, следует вместе с ней посылать левую руку вперед, а правую назад. Как только правая нога опустилась на носок, руки должны быть опущены. В момент начала поворота на носках обеих ног руки, двигаясь в такт шага, окажутся внизу. По счету «делай – ТРИ» правая рука начинает движение вперед, а левая назад.

Командир подразделения внимательно следит за тем, чтобы при выносе правой ноги вперед на полшага руки преждевременно не прижимались. Особое внимание во время тренировок в выполнении поворота в движении командир подразделения уделяет координации движения рук в такт шага.

Тренировка в выполнении этого приема может проводиться в комплексе с движением три шага вперед по команде «Поворот кругом с движением три шага вперед, шагом – МАРШ», а под счет «раз, два, три» делаются три шага, под счет «четыре» – поворот кругом.

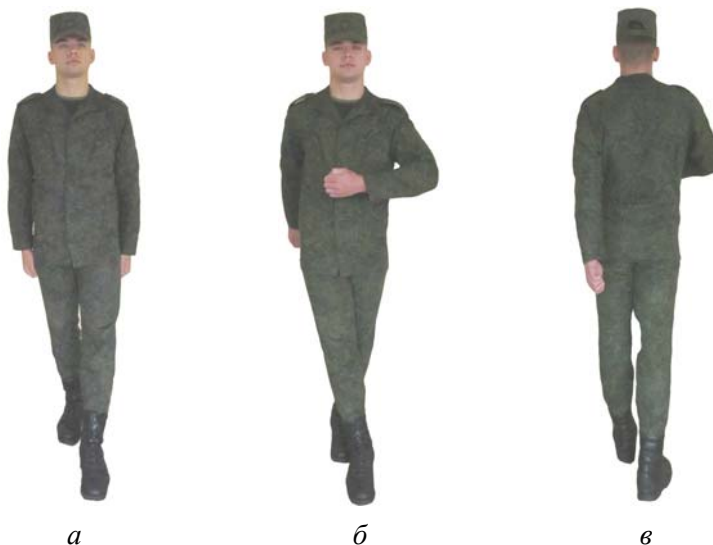
Заканчивая занятие, командир тренирует в движении строевым шагом и выполнении поворотов одновременно всех военнослужащих. Для этого расставляет их на строевой площадке с дистанцией четыре шага и приказывает, чтобы они по команде прошли этот прямоугольник в течение 30 с. По команде командира «Строевым шагом – МАРШ» военнослужащие начинают движение, а командир следит за ними и через 30 с подает команду «СТОЙ». По команде «Стой» военнослужащие останавливаются, а по командам «Вольно», «Заправиться» смотрят, достигли ли они того места, откуда начали движение. Затем это упражнение повторяется под барабан.

Поворот и полуобороты направо и налево при движении бегом выполняются по тем же командам, что и при движении шагом, поворотом на одном месте на два счета и в такт бега.

Поворот кругом на бегу производится в сторону левой руки на одном месте, на четыре счета в такт бега.

Для закрепления навыков в поворотах в движении следует их периодически включать в упражнения утренней физической зарядки при проведении ее под оркестр, а также в специальные строевые тренировки и состязания на лучшее подразделение.

1.3.5. Воинское приветствие, выход из строя и подход к начальнику

Устав Внутренней службы Вооруженных Сил Республики Беларусь обязывает всех военнослужащих при встрече и обгоне приветствовать друг друга, строго соблюдая правила, установленные в Строевом уставе (ст. 42).

Приветствие друг друга военнослужащими является одной из традиций нашей армии. Оно подчеркивает уважение военнослужащих друг к другу, дисциплинирует их, формирует навыки правильного поведения в повседневной жизни.

Воинское приветствие выполняется четко и молодежато, с точным соблюдением правил строевой стойки и движения.

Перед отработкой вопроса выполнения воинского приветствия на месте без оружия командир подразделения обязан изучить с личным составом в часы самостоятельной работы требования ст. 57–70 Строевого устава. Обучение правилам выполнения воинского приветствия на месте надо проводить вначале без головного убора, а потом с надетым головным убором. Командир предварительно повторяет с обучаемыми выполнение приемов «головные уборы – снять», «головные уборы – надеть».

Головные уборы надевают и снимают в строю по команде.

При необходимости одиночные военнослужащие головной убор снимают и надевают без команды. Снятый головной убор держат в левой согнутой в локте руке кокардой вперед (рис. 12).



Рис. 12. Положение снятого головного убора

Без оружия или с оружием в положении «за спину» головной убор снимают и надевают правой рукой.

Хотя прием снятия головного убора по своему выполнению несложный, целесообразно вначале изучить его по разделениям, а потом в целом.

Для обучения выполнению приема по разделениям командир подразделения подает команду «Головные уборы снять, по разделениям: делай – РАЗ, делай – ДВА, делай – ТРИ».

По счету «делай – РАЗ» правой рукой взять головной убор (фуражку за козырек, шапку-ушанку за верхнюю часть), по счету «делай – ДВА» снять головной убор и опустить его на уровень поясного ремня немного влево, одновременно левой рукой взять фуражку за козырек, шапку за переднюю часть кокарды, чтобы четыре пальца левой руки были наружу, а большой палец внутри головного убора, по счету «делай – ТРИ» левую руку с головным убором согнуть в локте и удерживать под прямым углом кокардой вперед, а правую руку одновременно с этим опустить.

Надевание головного убора надо также выполнять сначала по разделениям, для чего командир подразделения подает команду «Головные уборы надеть, по разделениям: делай – РАЗ, делай – ДВА, делай – ТРИ».

По счету «делай – РАЗ» левую руку с головным убором подать вперед к поясу и одновременно передать его в правую руку. По счету «делай – ДВА» опустить левую руку и надеть головной убор на голову. По счету «делай – ТРИ» резко опустить правую руку вниз.

Закончив обучение военнослужащих снятию и надеванию головных уборов по разделениям, командир подразделения приступает к тренировке в выполнении приемов в целом, для чего подает команды «Головные уборы – СНЯТЬ», «Головные уборы – НАДЕТЬ».

В конце занятия можно выполнять прием в составе подразделения, для чего командир подает команду «Подразделение, головные уборы – СНЯТЬ» или «Подразделение, головные уборы – НАДЕТЬ», и так несколько раз.

Рассказав и показав военнослужащим правила выполнения воинского приветствия на месте, командир подразделения начинает разучивать их по разделениям на два счета по команде «Для выполнения воинского приветствия на месте, начальник с фронта (справа, слева, сзади), по разделениям: делай – РАЗ, делай – ДВА».

При подходе начальника за пять-шесть шагов по счету «делай – РАЗ» военнослужащие должны принять положение строевой стойки, если необходимо – повернуться в его сторону, с одновременным приставлением ноги энергично повернуть голову с приподнятым подбородком в сторону начальника, смотреть в лицо начальнику, поворачивая вслед за ним голову.

Если необходимо, командир подразделения указывает, что начальник проходит слева направо (и наоборот). По этой команде все воен-

нослужащие подразделения поворачивают голову слева направо (и наоборот), а по счету «делай – ДВА» голову ставят прямо и принимают положение «вольно». И так повторяются команды для выполнения воинского приветствия начальнику, идущему с разных направлений. Отработав прием по подразделениям, командир подразделения организует тренировку попарно, с выделением военнослужащих для прохождения вместо начальника перед фронтом, сбоку и сзади.

Обучение выполнения воинского приветствия на месте при надежном головном уборе проводится по подразделениям в том же порядке, что и без головного убора. При этом следует вначале обучить военнослужащих правильно прикладывать руку к головному убору. Для этого командир показывает и рассказывает, что правая рука прикладывается к головному убору после принятия положения «смирно» кратчайшим путем, а при повороте в сторону начальника – одновременно с приставлением сзади стоящей ноги. Командир подразделения обращает внимание военнослужащих на то, что правая рука должна иметь прямую ладонь, пальцы вместе, средний палец касается не головы у виска, а нижнего края головного убора (у козырька), локоть при этом должен быть на линии и на высоте плеча (рис. 13).



Рис. 13. Прикладывание руки к головному убору

Обучение приему прикладывания руки к головному убору начинается по команде командира подразделения «Прикладывание руки к головному убору и опускание ее по разделениям: делай – РАЗ, делай – ДВА». По счету «делай – РАЗ» военнослужащие, находясь в разомкнутом одношереножном строю, энергично прикладывают правую руку к головному убору, по счету «делай – ДВА» энергично опускают правую руку вниз. Это упражнение может повторяться перед зеркалом, попарно, самостоятельно и под барабан. Изучив упражнение по разделениям, командир подразделения тренирует военнослужащих в выполнении воинского приветствия в целом.

1.3.5.1. Выполнение воинского приветствия в движении без оружия

Выполнение воинского приветствия в движении вне строя осуществляется при встрече друг с другом и при обгоне. Командир подразделения вначале показывает выполнение этого приема, для чего сам становится перед строем подразделения в роли начальника. Командир подразделения проходит мимо строя в одну и другую сторону, выполняя воинское приветствие. Показав прием в целом, командир показывает его по разделениям с кратким пояснением.

Обучение военнослужащих выполнению воинского приветствия в движении вне строя при надетом головном уборе проводится на восемь счетов.

По счету «делай – РАЗ» сделать шаг левой ногой и с постановкой ноги на землю голову повернуть в сторону начальника, одновременно приложить руку к головному убору; левую руку опустить вниз к бедру. По счету «делай – ДВА», «делай – ТРИ», «ЧЕТЫРЕ», «ПЯТЬ», «ШЕСТЬ» делать шаги правой (левой) ногой; пройдя начальника на один-два шага, по счету «делай – СЕМЬ» одновременно с постановкой левой ноги на землю голову поставить прямо, правую руку опустить от головного убора вниз. По счету «делай – ВОСЕМЬ» правую ногу приставить к левой, а правую руку опустить к бедру.

Убедившись, что обучаемые правильно поняли прием, командир подразделения выстраивает подразделение в колонну по одному и приступает к тренировкам под счет обучаемых или под барабан.

Чтобы военнослужащие научились выполнять воинское приветствие за пять-шесть шагов до начальника, а пройдя его, голову ста-

вить прямо и продолжать движение руками, следует обучить их выполнять воинское приветствие на счет «делай – СЕМЬ» и «ВОСЕМЬ». Так, если военнослужащий начинает выполнять воинское приветствие за пять шагов до начальника, то он закончит выполнять воинское приветствие на седьмом шаге. Если начинает выполнять воинское приветствие под правую ногу за шесть шагов до начальника, ему предстоит сделать восемь шагов. Обучив этим действиям, командир избежит ошибок, заключающихся в том, что военнослужащие опускают руки, находясь около начальника и не в такт шага.

Для проверки умения военнослужащих выполнять воинское приветствие в движении командир выстраивает подразделение в колонну по одному, подает команду «Для выполнения воинского приветствия, дистанция 10 шагов, шагом – МАРШ» и пропускает подразделение мимо себя. Военнослужащие поочередно проходят мимо командира и выполняют воинское приветствие. В случае если военнослужащих допускает ошибку, командир указывает ему на это и приказывает повторить прием. Движение выполняется как в одном, так и в другом направлении с использованием строевой площадки.

Отработав прием по разделениям и в целом, командир подразделения в конце занятия выстраивает подразделение в колонну по одному и пропускает мимо себя обучаемых, давая оценку каждому за отработанный прием.

Для обучения выполнению воинского приветствия в движении без головного убора подразделение размыкается на четыре шага. Головные уборы предварительно снимаются и аккуратно укладываются в стороне от места занятий.

Командир подразделения показывает порядок выполнения воинского приветствия при нахождении начальника на месте и при движении военнослужащего навстречу идущему начальнику.

Вначале командир подразделения отрабатывает порядок выполнения воинского приветствия в движении без головного убора. Показав прием в целом и по разделениям, командир поясняет, что для выполнения воинского приветствия в движении вне строя без головного убора за пять-шесть шагов до начальника (старшего) одновременно с постановкой ноги на землю необходимо прекратить движение руками, повернуть голову в его сторону и, продолжая движение, смотреть ему в лицо; пройдя начальника, голову поставить прямо и продолжать движение руками.

Изучение этого приема командир подразделения начинает по разделениям на четыре-шесть счетов. Если начальник идет навстречу, прием разучивается на четыре счета; если он находится на месте, прием выполняется на шесть счетов. Прием разучивается по команде «Выполнение воинского приветствия в движении, начальник справа (слева), по разделениям: делай – РАЗ, делай – ДВА» и т. д.

По счету «делай – РАЗ» сделать шаг левой ногой, одновременно с постановкой ее на землю прекратить движение руками и повернуть голову в сторону начальника (рис. 14). По счету «два, три, четыре (пять, шесть)» движение продолжать с прижатыми руками и повернутой головой.



Рис. 14. Выполнение воинского приветствия без головного убора

По следующему счету «делай – РАЗ» под левую ногу и одновременно с постановкой левой ноги на землю голову поставить прямо и продолжать движение руками. Затем, сделав три свободных шага, упражнение повторить в таком же порядке с темпом движения 60–70 шагов в минуту.

Изучив прием по разделениям, командир подразделения приступает к тренировке по команде, например, «Выполнение воинского привет-

ствия в движении, начальник слева, на четыре (шесть) шага, подразделение, шагом – МАРШ». Темп движения 110–120 шагов в минуту.

По команде «Марш» и по счету «раз» обучаемые, сделав шаг вперед, прекращают движение руками и поворачивают в движении голову налево. По счету «два, три, четыре (пять, шесть)» военнослужащие идут строевым шагом, а по следующему счету «раз» с постановкой левой ноги на землю голову ставят прямо и идут по счету «два, три, четыре» походным шагом. По следующему счету «раз» повторяется выполнение воинского приветствия и т. д. Завершается изучение приема тренировкой, которая проводится по команде командира подразделения, под счет обучаемых или под барабан. В заключение тренировки командир выстраивает подразделение в колонну по одному и пропускает мимо себя каждого обучаемого, проверяя его действия и устраняя имеющиеся неточности в выполнении приемов.

Тренировку выполнения воинского приветствия можно проводить при движении военнослужащих навстречу один другому с дистанции 10 шагов между ними. При этом командир подразделения может дать военнослужащим следующую рекомендацию. Двигаясь навстречу один другому, необходимо учитывать следующее: если военнослужащие начали выполнять воинское приветствие за пять шагов, то прекратят выполнять воинское приветствие, пройдя всего три шага, а если они начали выполнять воинское приветствие за шесть шагов, то четыре шага.

Характерными ошибками военнослужащих при выполнении воинского приветствия могут быть такие: вместе с поворотом головы поворачивают корпус; вначале поворачивают голову, а затем прикладывают (опускают) руку, не смотрят в лицо начальнику и не поворачивают вслед за ним голову.

Выполнение воинского приветствия при обгоне начальника отрабатывается на два счета. По счету «делай – РАЗ» необходимо сделать шаг левой ногой вперед и одновременно с постановкой ноги на землю повернуть голову налево (направо) и правую руку приложить к головному убору, левую руку держать неподвижно у бедра. По счету «делай – ДВА» сделать шаг и одновременно с очередной постановкой левой ноги на землю и с обгоном начальника голову поставить прямо, а правую руку опустить вниз. И так прием повторяется, а темп постепенно увеличивается до 110–120 шагов в минуту.

После самостоятельной тренировки прием повторяется под барабан.

При обгоне начальника воинское приветствие без головного убора выполняется следующим образом: на первом шаге обгона с постановкой ноги на землю прекратить движение руками, энергично опустив их вдоль тела, одновременно повернуть голову с приподнятым подбородком в сторону начальника. На втором шаге голову поставить прямо и продолжить движение руками в такт шага. При надетом головном уборе одновременно с поворотом головы в сторону начальника приложить правую руку к головному убору, левую держать вдоль тела. С постановкой головы прямо правую руку опустить и продолжать движение руками в такт шага.

Для обучения выполнению воинского приветствия без головного убора по разделениям на четыре счета необходимо разомкнуть строй по периметру строевой площадки на четыре шага. По счету «делай – РАЗ» сделать шаг левой ногой, по счету «делай – ДВА» правой, одновременно энергично опустить руки вдоль тела и повернуть голову с приподнятым подбородком в сторону начальника (при надетом головном уборе одновременно с поворотом головы в сторону начальника необходимо приложить правую руку к головному убору, левую опустить вдоль тела и держать неподвижно). По счету «делай – ТРИ» руками продолжить движение в такт шага (при надетом головном уборе при постановке головы прямо правую руку опустить и продолжить движение обеими руками в такт шага). По счету «делай – ЧЕТЫРЕ» приставить правую ногу к левой, принять положение строевой стойки.

1.3.5.2 Выход из строя, подход к начальнику и отход от него

Подход к начальнику рекомендуется разучивать по разделениям на три счета. По счету «делай – РАЗ» левой ногой сделать строевой шаг вперед, произведя движение руками в такт шага, и зафиксировать положение на левой ноге, руки опущены к бедрам. По счету «делай – ДВА» приставить правую ногу и одновременно приложить правую руку к головному убору. По счету «делай – ТРИ» руку опустить к бедру. После этого упражнение повторяется. Для обучения этим действиям подразделение выстраивается в одну шеренгу или

в колонну по одному с интервалом или дистанцией между военнослужащими четыре шага.

Разучивание подхода к начальнику можно проводить на четыре счета с движением вперед на три шага.

По команде «Подход к начальнику, по разделениям на четыре счета, с движением три шага вперед – начи-НАЙ». По счету «раз, два, три» сделать три строевых шага вперед, по счету «четыре» приставить правую ногу к левой и одновременно правую руку приложить к головному убору. По следующему счету «раз, два, три» руку держать у головного убора, а по счету «четыре» опустить. Упражнение повторяется несколько раз.

Разучивание отхода от начальника по разделениям рекомендуется проводить на четыре счета по команде «Отход от начальника, по разделениям на четыре счета – начи-НАЙ». По счету «делай – РАЗ» все военнослужащие подразделения прикладывают правую руку к головному убору и отвечают: «Есть». По счету «делай – ДВА» поворачиваются кругом (направо, налево) и приставляют правую ногу. По счету «делай – ТРИ» с первым шагом (с постановкой левой ноги на землю) опускают руку. По счету «делай – ЧЕТЫРЕ» приставляют правую ногу к левой. В такой последовательности упражнение повторяется под счет командира подразделения, а потом под счет самих обучаемых или под барабан. При этом совершенствуются навыки в отработке поворотов кругом, направо и налево.

Когда подход к начальнику и отход от него будут по разделениям разучены, эти действия отрабатываются в комплексе. Тренировка проводится попарно. Командир подразделения во время тренировки поочередно вызывает к себе обучаемых и добивается от них правильных и четких действий.

Для привития обучаемым твердых навыков в действиях при подходе к начальнику и отходе от него рекомендуется тренировать их в обычном темпе на девять счетов. Для этого подразделение выстраивается в колонну по одному с дистанцией три-четыре шага или попарно один против другого. По команде командира подразделения «Подход к начальнику и отход от него, на девять счетов, с подсчетом вслух – начи-НАЙ» военнослужащие по первым трем счетам делают три шага вперед, начиная с левой ноги. По счету «четыре» одновременно с приставлением правой ноги к левой прикладывают правую руку к головному убору. По счету «пять» опускают руку.

По счету «шесть» вновь прикладывают руку к головному убору. По счету «семь», «восемь» поворачиваются кругом. По счету «девять» приставляют правую ногу к левой. Командир подразделения в это время следит за действиями обучаемых и добивается устранения допускаемых ими ошибок.

На этих занятиях показываются также действия военнослужащего при обращении к начальнику или при обращении начальника к нему во время нахождения вне строя.

Обучение выходу из строя по команде и возвращению в строй командир подразделения начинает из развернутого одношереножного, потом из двухшереножного строя и из колонны по два, по три, по четыре.

Командир подразделения последовательно показывает порядок выхода из строя при нахождении военнослужащего в первой шеренге, во второй шеренге и в колонне. После показа он поясняет, что военнослужащий, услышав свою фамилию, должен ответить «Я», а по команде о выходе из строя ответить «Есть» и строевым шагом выйти из строя на указанное количество шагов, считая от первой шеренги, остановиться и повернуться лицом к строю.

При выходе военнослужащего из второй шеренги он слегка накладывает левую руку на плечо впереди стоящего военнослужащего, который делает шаг вперед и, не приставляя правой ноги, шаг в сторону, пропускает выходящего из строя военнослужащего, затем становится на свое место. При выходе военнослужащего из впереди стоящей шеренги его место занимает стоящий за ним военнослужащий.

Из колонны по два и по три (по четыре) военнослужащий выходит в сторону ближайшего фланга, делая предварительно поворот направо (налево). Если рядом стоит другой военнослужащий, то он делает шаг правой (левой) ногой в сторону и, не приставляя левой (правой) ноги, шаг назад, пропускает выходящего из строя военнослужащего и становится на свое место. Выход производится на средину строя кратчайшим путем с поворотом в движении. Количество шагов считается от первой шеренги.

Возвращение военнослужащего в строй производится по команде, например, «Рядовой Иванов. Стать в строй» или только «Стать в строй».

По команде «Рядовой Иванов» военнослужащий, стоящий лицом к строю, услышав свою фамилию, поворачивается лицом к начальнику и отвечает «Я», а по команде «Стать в строй», если он без оружия или с оружием в положении «за спину», прикладывает руку к головному убору, отвечает «Есть», делает поворот кругом, с первым шагом опускает руку, двигаясь строевым шагом, кратчайшим путем становится на свое место в строю.

Если подается только команда «Стать в строй», то военнослужащий, стоящий лицом к строю, прикладывает руку к головному убору, отвечает «Есть», с первым шагом опускает руку и кратчайшим путем, идя строевым шагом, становится на свое место в строю.

Для обучения действиям выхода из строя командир подразделения выстраивает подразделение в две шеренги, размыкает его на один-два шага и подает команды для выхода из строя и возвращения в строй. Вначале выход производится из первой шеренги, а затем из второй. Можно тренировать в выходе из разомкнутого строя одновременно нескольких военнослужащих.

Чтобы каждый обучаемый усвоил порядок выхода из любой шеренги строя, в ходе тренировки рекомендуется шеренги менять местами.

Отработав выход из двухшереножного строя, командир подразделения приступает к разучиванию выхода из колонны по два и по три (по четыре).

Командир подразделения разъясняет обучаемым, что выход из строя по вызову выполняется по команде «Рядовой такой-то. Ко мне (бегом ко мне)».

Услышав свою фамилию, военнослужащий отвечает «Я», а по команде «Ко мне» отвечает «Есть». Затем, в зависимости от того, с какой стороны находится начальник, военнослужащий делает один-два шага от первой шеренги прямо, на ходу поворачивается в сторону начальника, кратчайшим путем, строевым шагом (бегом) подходит (подбегает) к начальнику и докладывает о прибытии, например, «Товарищ лейтенант, рядовой Соловьев по вашему приказанию прибыл». По окончании доклада руку опускает. Если военнослужащий к начальнику подбегает, то за пять-шесть шагов до него он переходит на строевой шаг. Начальник должен сам повернуться навстречу военнослужащему, вызванному из строя, а не заставлять его заходить вперед.

При отходе от начальника для возвращения в строй военнослужащий поворачивается в сторону движения и двигается в строй также строевым шагом.

1.4. Строевые приемы и движение с оружием

Обучение военнослужащих строевым приемам с оружием проводится теми же методами, что и без оружия. При этом в начале каждого занятия командир подразделения обязан проверить наличие оружия и осмотреть его, чтобы оно не было заряжено.

Перед выполнением строевых приемов с оружием оно предварительно ставится на предохранитель.

Если необходимо отомкнуть штык-нож (откинуть штык) или примкнуть его, то подаются команды: «Штык-нож – ОТОМКНУТЬ» («Штык – ОТКИНУТЬ») и «Штык-нож (штык) – ПРИМКНУТЬ».

1.4.1. Строевая стойка с оружием

На первом занятии с оружием командир подразделения должен показать как принимается строевая стойка военнослужащими с их штатным оружием – автоматом, пулеметом, гранатометом, снайперской винтовкой или карабином.

Для обучения строевой стойке с оружием командир выстраивает подразделение в одну шеренгу и показывает, как надо принимать строевую стойку с различным оружием. При этом командир подразделения каждый раз так становится в положение строевой стойки, чтобы военнослужащие могли видеть его спереди, сбоку и сзади (рис. 15).

После показа и одновременного объяснения строевой стойки с оружием командир размыкает подразделение на четыре шага по периметру строевой площадки и приказывает каждому военнослужащему самостоятельно принять строевую стойку. Затем командир подразделения подает команду «СМИРНО» и проверяет правильность действий военнослужащих. Командир подразделения обращает внимание на приподнимание груди и положение кисти правой руки (у автоматчиков), которая должна быть на уровне верхнего среза поясного ремня. Для более правильной проверки строевой стойки подразделение следует повернуть направо, налево и кругом.



Рис. 15. Строевая стойка с оружием

1.4.2. Выполнение приема «Ремень – отпустить (подтянуть)»

Прежде чем приступить к отработке приемов с оружием, необходимо проверить длину ремня. Для выполнения строевых приемов с оружием часто приходится менять длину ремня (увеличивать или уменьшать). Поэтому целесообразно вначале изучить приемы отпускания и подтягивания ремня.

Этот прием является единым для всех видов стрелкового оружия и разучивается по разделениям.

Для отпускания и подтягивания ремня подается команда «Ремень – ОТПУСТИТЬ (подтянуть)». Командир подразделения показывает порядок выполнения приема в целом, а затем по разделениям с кратким объяснением. После показа командир размыкает подразделение на четыре шага и приступает к разучиванию приема на семь счетов: по счету «делай – РАЗ» подать правую руку по ремню несколько вверх, снять автомат с плеча и, подхватив его левой рукой за цевье и ствольную накладку, держать перед собой вертикально магазином влево, дульным срезом на высоте подбородка. По

счета «делай – ДВА» взять правой рукой за цевье и ствольную накладку выше левой кисти. По счету «делай – ТРИ» левую руку опустить к левому бедру, а правую с автоматом – к правому бедру. По счету «делай – ЧЕТЫРЕ» сделать пол-оборота направо и одновременно отставить левую ногу на один шаг влево так, чтобы ступни обеих ног были параллельны (рис. 16, *а*). По счету «делай – ПЯТЬ», наклонившись вперед, одновременно упереть оружие прикладом в ступню левой ноги, а ствол положить на изгиб правого локтя, ноги в коленях не сгибать; удерживая правой рукой пряжку ремня, левой рукой отпустить (подтянуть) ремень (рис. 16, *б*). По счету «делай – ШЕСТЬ» сделать пол-оборота налево и приставить левую ногу к правой, автомат держать в правой руке у бедра. По счету «делай – СЕМЬ» автомат закинуть за правое плечо в положение «на ремень», а левую руку быстро опустить к бедру и самостоятельно принять строевую стойку. После показа приема по разделением, командир подразделения показывает прием в целом. Тренировка военнослужащих в выполнении приемов может проводиться индивидуально, попарно или в составе подразделения по команде командира.



Рис. 16. Отпускание ремня:
а – положение строевой стойки; *б* – шаг влево;
в – наклониться и отпустить ремень

1.4.3. Выполнение строевых приемов с автоматом на месте

Перед изучением приемов с автоматом необходимо показать и пояснить военнослужащим, как и в каких случаях автомат носят в положениях «на ремень», «на грудь» и «за спину» (рис. 17).



Рис. 17. Положение оружия:
а – «на ремень»; *б* – «на грудь»; *в* – «за спину»

В положение «на ремень» автомат берут при построениях, на марше в пешем строю, часовые на посту (в дневное время) и в других случаях (рис. 17, *а*).

В положении «на грудь» автомат носят на марше в пешем строю, при прохождении торжественным маршем и при несении службы часовым почетного караула (рис. 17, *б*).

В положении «за спину» автомат носят на марше в пешем строю, а также при выполнении работ (например, при тушении пожара) и т. п. (рис. 17, *в*)

Перевод автомата в положение «на грудь» из положения «на ремень»

При изучении приема перевода автомата в положение «на грудь» из положения «на ремень» подразделение обычно находится в разомкнутом строю по обеим сторонам строевой площадки. Вначале командир показывает выполнение приема «на грудь» из положения «на ремень» с автоматом с деревянным прикладом, а затем, если необходимо со складывающимся прикладом

Прием выполняется по команде «Автомат на – ГРУДЬ».

Автомат «на грудь» по разделением из положения «на ремень» берется на три счета по команде «Автомат на – грудь, по разделением: делай – РАЗ, делай – ДВА, делай – ТРИ».

По счету «делай – РАЗ» подать правую руку по ремню несколько вверх, снять автомат с плеча и, подхватив его левой рукой за цевье и ствольную накладку, держать перед собой вертикально магазином влево, дульным срезом на высоте подбородка.

При выполнении действий по первому счету следует обратить особое внимание на то, чтобы военнослужащие, снимая правой рукой автомат с плеча, корпус не сгибали, соблюдали правила строевой стойки и не удаляли автомат от корпуса. Эти действия нужно вначале выполнять в медленном темпе, а затем темп постепенно увеличивать. Когда действия по первому счету военнослужащие будут выполнять правильно, командир подразделения переходит к обучению действиям по второму и третьему счету.

По счету «делай – ДВА» правой рукой отвести ремень вправо и перехватить его ладонью снизу так, чтобы пальцы были полусогнуты и обращены к себе; одновременно продеть под ремень локоть правой руки.

По счету «делай – ТРИ» закинуть ремень за голову и взять автомат правой рукой за шейку приклада, а левую руку быстро опустить. При обучении действиям, выполняемым по третьему счету, необходимо следить за тем, чтобы военнослужащие, закидывая ремень за голову, правую руку с ремнем поднимали как можно выше, а забросив ремень, быстро переносили ее на шейку приклада, левой рукой поддерживали автомат, пока он не повиснет на ремне, а потом быстро опускали левую руку вниз.

Автомат со складывающимся прикладом из положения «на ремень» в положение «на грудь» берется на два счета.

По счету «делай – РАЗ» правой рукой снять автомат с плеча, не выводя локтя правой руки из-под ремня, и, подхватив автомат левой рукой за цевье и ствольную накладку снизу, держать его перед собой магазином вниз, дульной частью влево.

По счету «делай – ДВА» закинуть правой рукой ремень за голову на левое плечо, взять ею автомат за ствольную коробку у ремня, а левую руку быстро опустить вниз к бедру.

Изучив приемы с автоматом «на грудь» по разделениям, рекомендуется сразу же перейти к изучению приемов «на ремень», а потом начать тренировку в выполнении двух приемов одновременно.

Перевод автомата в положение «на ремень» из положения «на грудь»

Прием выполняется по команде «На ре-МЕНЬ». Автомат из положения «на грудь» берется в положение «на ремень» на три счета. Для выполнения этого приема по разделениям подается команда «Автомат на ре-МЕНЬ, по разделениям: делай – РАЗ, делай – ДВА, делай – ТРИ».

По счету «делай – РАЗ» левой рукой взять автомат за цевье и ствольную накладку снизу и, одновременно подавая автомат несколько вперед вверх, вывести правую руку из-под ремня, взяться ею за шейку приклада и удерживать автомат правой рукой за шейку приклада, левой – за цевье у груди.

По счету «делай – ДВА», приподнимая автомат вверх, перекинуть ремень через голову и держать автомат перед собой вертикально магазином влево, дульным срезом на высоте подбородка. Изучая этот прием, необходимо следить за тем, чтобы военнослужащие не наклоняли корпус и голову, а приподнимали автомат как можно выше, чтобы не задеть ремнем головной убор.

По счету «делай – ТРИ» правой рукой взять ремень за его верхнюю часть и закинуть автомат за правое плечо в положении «на ремень», а левую руку быстро опустить к бедру. При обучении выполнению этого приема необходимо следить за правильным закидыванием автомата левой рукой за плечо. Обучаемый должен, не поворачивая корпуса, резким движением левой руки вправо и назад направить автомат за правое плечо. В момент, когда автомат находится на лету, кисть правой руки скользит по ремню вниз, военно-

служащий натягивает ремень и тем самым исключает возможность ушиба себя стволом, а локтем не дает автомату выйти из-за плеча.

Автомат со складывающимся прикладом из положения «на грудь» в положение «на ремень» берется также на три счета.

По счету «делай – РАЗ» левой рукой взять автомат сверху за ствол и газовую трубку и, приподнимая его несколько вверх, вывести локоть правой руки из-под ремня, правой рукой снизу взять ремень у ствольной коробки.

По счету «делай – ДВА», поворачивая автомат ствольной коробкой кверху, перекинуть ремень через голову и держать автомат магазином вправо.

По счету «делай – ТРИ» закинуть автомат за правое плечо в положение «на ремень», а левую руку быстро опустить к бедру.

После показа приема по разделениям командир подразделения показывает выполнение приема в целом, после чего приступает к тренировке. Обучение военнослужащих вначале проводится под счет командира, а затем под барабан. Во время тренировки командир подразделения добивается от военнослужащих правильного и четкого выполнения приема в составе подразделения, после чего командир проверяет выполнение приема каждым военнослужащим и выставляет отметки.

Перевод автомата в положение «за спину» из положения «на ремень» и «на грудь»

Командир подразделения указывает, что при переводе оружия в положение «за спину» из положения «на грудь» оружие предварительно берется в положение «на ремень».

Изучение приема «оружие за спину» целесообразно начинать с изучения его по элементам, а затем в целом. Вначале командир подразделения лично образцово показывает выполнение приема из положения «на ремень», а затем из положения «на грудь», при этом он сопровождает свой показ кратким пояснением. Командир подразделения указывает, что автомат в положение «за спину» берется без штыка-ножа, который пристегивается к поясу, а карабин – с откинутым штыком. После этого командир подразделения размыкает подразделение на четыре шага по обеим сторонам строевой площадки и приступает к разучиванию приема, для чего подает команду «Оружие – ЗА СПИНУ».

Для разучивания этого приема подается команда «За спину, по разделениям: делай – РАЗ, делай – ДВА».

По счету «делай – РАЗ» левой рукой взять ремень несколько ниже правого плеча, а правой рукой одновременно взяться за приклад снизу (автомат со складывающимся прикладом и ручной гранатомет – за ствол у нижней антабки).

По счету «делай – ДВА» правой рукой приподнять автомат вверх, а левой закинуть ремень за голову на левое плечо, автомат и руки быстро опустить.

Для перевода автомата со складывающимся прикладом в положение «за спину» из положения «на грудь» правой рукой взять автомат за дульную часть ствола и перевести его в положение «за спину». При выполнении этого приема по разделениям по счету «делай – РАЗ» правой рукой взять автомат за дульную часть ствола, подтягивая его дульной частью к левому плечу, и по счету «делай – ДВА» перевести автомат в положение «за спину» и правую руку быстро опустить.

Ручной пулемет в положение «за спину» берется как удобнее.

Перевод автомата в положение «на ремень» и «на грудь» из положения «за спину»

Приступая к обучению перевода оружия в положение «на ремень» и «на грудь» из положения «за спину», командир подразделения поясняет, что это обратные действия изученным ранее действиям перевода оружия «за спину» из положения «на ремень» и «на грудь». Изучение приема начинается с показа и краткого объяснения порядка выполнения приемов по разделениям и в целом, после чего, разомкнув подразделение на два-три шага, командир подразделения приступает к разучиванию приемов. Прием выполняется по команде «Оружие на ре-МЕНЬ». Автомат из положения «за спину» в положение «на ремень» берется на два счета.

По счету «делай – РАЗ» левой рукой взять ремень несколько ниже левого плеча, а правой одновременно взяться за приклад.

По счету «делай – ДВА» правой рукой автомат приподнять, а левой перекинуть ремень через голову на правое плечо и автомат опустить: ремень взять правой рукой, а левую руку быстро опустить и принять строевую стойку.

Для перевода автомата со складывающимся прикладом в положение «на грудь» из положения «за спину» надо правой рукой взять

автомат за дульную часть ствола и, подтягивая его дулом к левому плечу, перевести в положение «на грудь». Выполняя прием по разделением, по счету «делай – РАЗ» правой рукой взять автомат за дульную часть ствола, по счету «делай – ДВА», подтягивая автомат дулом к левому плечу, перевести его в положение «на грудь», после чего правую руку перенести на ствольную коробку у ремня.

Обучив военнослужащих выполнению приемов перевода автомата в положение «за спину» из положения «на ремень» и в положение «на ремень» из положения «за спину» по разделением, командир приступает к тренировке приемов в целом, для чего подает команды: «Оружие – ЗА СПИНУ», «Оружие – на ре-МЕНЬ» и т. д. Военнослужащие выполняют команды, а командир подразделения следит за правильностью их действий.

Командир подразделения должен напомнить военнослужащим, что для перевода автомата с деревянным прикладом в положение «за спину» из положения «на грудь» и в положение «на грудь» из положения «за спину» автомат по команде предварительно берется в положение «на ремень».

1.4.4. Воинское приветствие с оружием

Командир подразделения показывает порядок выполнения воинского приветствия в движении с оружием при нахождении начальника на месте и при движении военнослужащего к идущему навстречу начальнику.

Командир подразделения, показывая и объясняя правила выполнения воинского приветствия, обращает внимание военнослужащих на то, что на месте вне строя с оружием воинское приветствие выполняется так же, как и без оружия; при положении автомата «за спину» военнослужащие прикладывают правую руку к головному убору, а при положении автомата «на ремень» и «на грудь» – поворачивают голову.

При выполнении воинского приветствия с автоматом в положении «на ремень» или «на грудь» вне строя в движении необходимо за пять-шесть шагов до начальника одновременно с постановкой ноги на землю повернуть голову в его сторону и прекратить движение свободной рукой. Пройдя начальника, голову поставить прямо и продолжать движение левой рукой.

При положении автомата «за спину» за пять-шесть шагов до начальника, одновременно с постановкой ноги на землю, повернуть голову в его сторону и приложить правую руку к головному убору, левую руку держать неподвижно у бедра. Пройдя начальника, одновременно с постановкой ноги на землю, голову поставить прямо, а правую руку опустить и продолжать движение руками.

После показа и пояснения всех приемов командир подразделения тренирует военнослужащих в выполнении воинского приветствия с оружием.

Изучив каждый из вариантов, командир подразделения приступает к тренировке в составе подразделения, предварительно выстроив подразделение в колонну по одному, пропускает мимо себя каждого обучаемого и проверяет его действия. Во время тренировки положение обучаемых и начальника периодически меняется. Вначале обучаемый находится на месте, а начальник в движении, затем наоборот и, наконец, когда они идут навстречу друг другу. В такой последовательности командир подразделения продолжает тренировки до тех пор, пока не удостоверится, что обучаемые выполняют воинское приветствие с оружием правильно, четко и молодецково.

1.4.5. Выполнение приемов «положить оружие», «к оружию» и «в ружье»

В начале занятия командир подразделения поясняет военнослужащим, что оружие кладется на землю и берется с земли по команде и самостоятельно без команды, когда военнослужащему предстоит выполнять действия без оружия, одновременно подразделение тренируется в выполнении команд, например: «Подразделение, положить – ОРУЖИЕ», «Подразделение – К ОРУЖИЮ» и затем «В РУЖЬЕ».

Для обучения приемам подается команда «Положить оружие, по подразделениям: делай – РАЗ, делай – ДВА, делай – ТРИ».

По счету «делай – РАЗ» следует взять автомат (гранатомет) в правую руку (рис. 18, а), карабин и пулемет – к ноге; у пулемета откинуть сошку.

По счету «делай – ДВА» сделать левой ногой шаг вперед, нагнуться и положить оружие на землю рукояткой затвора (затворной рамы) вниз, затыльником приклада у носка правой ноги (рис. 18, б). При нагибании правая нога не должна сгибаться в колене. Ручные

гранатометы кладутся на землю pistolетной рукояткой влево, пулеметы ставятся на сошки.

По счету «делай – ТРИ» выпрямиться, приставить левую ногу к правой и принять строевую стойку (рис. 18, в).



Рис. 18. Выполнение приема «положить оружие»:
а, б, в – последовательность выполнения

Командир подразделения предварительно размыкает подразделение на четыре шага по обеим сторонам строевой площадки и приступает к тренировке в составе подразделения. Сам командир во время тренировки переходит от одного военнослужащего к другому, проверяя правильность их действий и исправляя допущенные ими ошибки.

Тренируя военнослужащих в выполнении приема «положить оружие», командир подразделения обращает особое внимание на то, чтобы военнослужащие по предварительной команде брали оружие в правую руку без наклона корпуса, а по исполнительной – делали

полный шаг левой ногой вперед, не сгибая правую ногу в колене, и смотрели вперед.

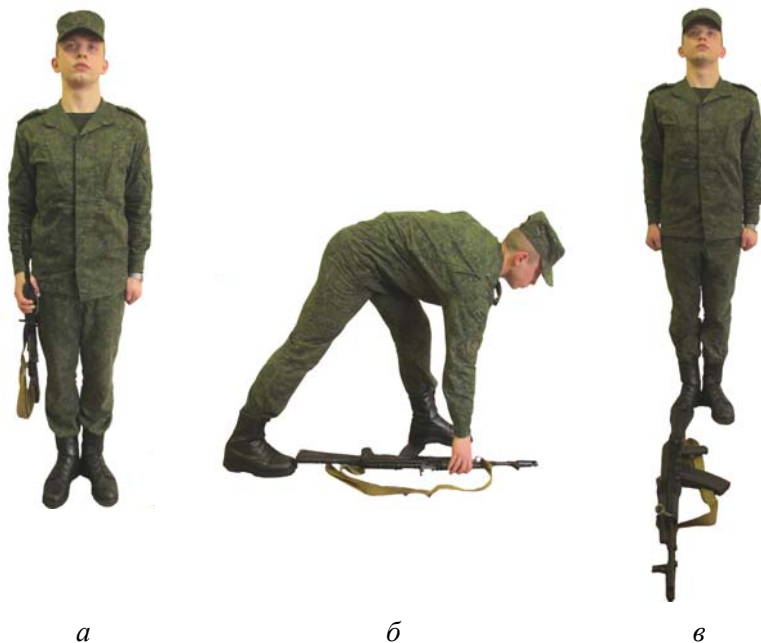
Изучив прием «положить оружие», командир приступает к разучиванию приемов «к оружию» и «в ружье».

По команде «К оружию» военнослужащие становятся слева от оружия и принимают положение строевой стойки, при этом носок правой ноги должен находиться на линии затыльника приклада. По своему содержанию прием этот прост и не требует разучивания по разделениям. Надо только добиваться, чтобы военнослужащие по команде «К оружию» быстро занимали места у своего оружия.

Разучивание выполнения приема «в ружье» по разделениям производится на три счета.

По счету «делай – РАЗ» сделать левой ногой шаг вперед и, нагибаясь, взять оружие в правую руку, при этом правая нога должна быть прямой.

По счету «делай – ДВА» выпрямиться и приставить левую ногу к правой, оружие держать в правой руке; у пулеметов складываются сошки.

По счету «делай – ТРИ» взять оружие в положение «на ремень» и принять строевую стойку.

1.4.6. Повороты и движение с оружием

Повороты и движение с оружием выполняются по тем же правилам и командам, что и без оружия. Командир подразделения должен образцово показать и пояснить военнослужащим выполнение поворотов и движение с автоматом, а затем тренировать их, добиваясь правильных, сноровистых и четких действий.

Затем командир подразделения должен образцово показать и пояснить военнослужащим выполнение поворотов и движение с карабином (ручным пулеметом), а также действия, выполняемые после остановки по команде «Стой». При поворотах с карабином (ручным пулеметом) у ноги на месте по предварительной команде оружие надо несколько приподнять и одновременно подать штык (дульную часть) на себя, а правую руку слегка прижать к правому бедру. Сделав поворот, одновременно с приставлением ноги плавно опустить оружие на землю.

Поясняя, как выполняются действия при начале движения с карабином (ручным пулеметом) у ноги, командир подразделения ука-

зывает, что по предварительной команде «Шагом» оружие надо несколько приподнять, а по предварительной команде «Бегом», кроме того, левую руку полусогнуть в локте.

При движении шагом по исполнительной команде «Марш» начать движение, держа карабин вертикально. Рукой, не занятой оружием, производить свободные движения около корпуса в такт шага.

При движении бегом по исполнительной команде «Марш» оружие держать в слегка согнутой правой руке так, чтобы дульная часть оружия была несколько подана вперед. При беге в сомкнутом строю штык убрать на себя.

При движении с карабином (ручным пулеметом) у ноги по исполнительной команде «Стой», подаваемой одновременно с постановкой на землю правой или левой ноги, надо сделать еще один шаг, приставить ногу и опустить оружие на землю.

При движении с карабином в положении «на плечо» по исполнительной команде «Стой» следует остановиться, взять карабин к ноге и принять строевую стойку.

При движении с оружием у ноги и в положении «на плечо», «на ремень» и «на грудь» рукой, не занятой оружием, а при движении с оружием «за спину» руками производится свободное движение около тела в такт шага.

1.4.7. Выход из строя, подход с оружием к начальнику и отход от него

Порядок проведения занятия в отделении по изучению и отработке выхода из строя, подхода с оружием к начальнику и возвращения в строй тот же, что и при изучении этих приемов без оружия.

При подходе с оружием к начальнику рука к головному убору не прикладывается, за исключением случая, когда оружие находится в положении «за спину».

При выходе из строя, подходе к начальнику и отходе от него положение оружия не изменяется, за исключением карабина в положении «на плечо», который берется к ноге перед началом движения, а при подходе к начальнику вне строя – после остановки перед ним. При отходе от начальника карабин из положения «к ноге», если необходимо, берется военнослужащим в другое положение после ответа «Есть».

После возвращения в строй оружие берется в то положение, в котором оно находится у стоящих в строю военнослужащих.

1.5. Приемы «Ложись» («К бою»), «Встать», перебежки и переползание

Приемы, выполняемые по командам «Ложись» («К бою»), «Встать», а также перебежки и переползание рекомендуется первоначально изучить по разделением на строевом плацу или на специально оборудованной площадке. Тренировку же в выполнении этих приемов целесообразно проводить на пересеченной местности (тактическом поле). Личный состав должен иметь оружие и быть в полевой форме одежды. Приемы разучиваются в той последовательности, в какой они изложены в Строевом уставе. Тренировки в выполнении приемов должны проводиться в ходе занятий по другим предметам обучения, особенно по тактической и огневой подготовке. Занятия проводятся в составе подразделения. Организация занятий такая же, как и при разучивании других строевых приемов и действий.

Прибыв на место занятия, командир подразделения коротко поясняет практическое значение изучаемых приемов, а затем приступает к их отработке. Вначале изучаются приемы «ложись» («к бою») и «встать».

Изучение приема начинается с показа образцового его выполнения в целом, а затем он разучивается по разделением в медленном темпе. Показ сопровождается кратким пояснением.

1.5.1. Выполнение приема «Ложись» («К бою») на месте

Этот прием рекомендуется разучивать по разделением на три счета.

По счету «делай – РАЗ» необходимо взять автомат или пулемет в правую руку так, чтобы было удобно, сохраняя строевую стойку.

По счету «делай – ДВА» сделать шаг правой ногой вперед и несколько вправо, одновременно наклонить корпус вперед, опуститься на левое колено и поставить левую руку на землю впереди себя пальцами вправо (рис. 17, а).

По счету «делай – ТРИ», опираясь последовательно на бедро левой ноги и предплечье левой руки, лечь на левый бок и быстро повернуться на живот, одновременно слегка раскинуть ноги в стороны носками наружу, голову пригнуть.



а

б



в

Рис. 19. Выполнение приема «ложись» («к бою»):
а, б, в – последовательность выполнения

Если прием выполняется по команде «Ложись», необходимо положить оружие вдоль тела дульной частью на левую согнутую руку (рис. 19, *б*), придерживая его правой рукой за цевье и ствольную накладку (ручной гранатомет – за ствол). Если этот же прием выполняется по команде «К бою», то надо взять автомат или пулемет, как для изготровки к стрельбе лежа, не упирая оружие прикладом в плечо (рис. 19, *в*). Пулемет по команде «К бою» предварительно поставить на сошку.

Закончив показ приема «ложись» («к бою»), целесообразно приступить к показу выполнения приема «встать». По разделением этот прием на месте рекомендуется разучивать также на три счета.

По счету «делай – РАЗ» подтянуть обе руки на уровень груди, удерживая оружие в правой руке, одновременно свести ноги вместе, смотреть перед собой (рис. 20, *а*).

По счету «делай – ДВА», резко выпрямляя руки, оторвать грудь от земли и вынести правую (левую) ногу вперед (рис. 20, *б*).



Рис. 20. Выполнение приема «встать» из положения лежа:
а, б – последовательность выполнения

По счету «делай – ТРИ» быстро подняться (выпрямиться), приставить сзади стоящую ногу и взять автомат и ручной гранатомет в положение «на ремень», а пулемет – к ноге; принять строевую стойку.

Если пулемет находился в положении изготовки для стрельбы (на сошке), то вначале встать, как указано, а затем взять пулемет к ноге и принять строевую стойку.

Показав приемы в целом и по подразделениям, командир подразделения приступает к их разучиванию с обучаемыми, предварительно разомкнув строй на два-три шага. Вначале командир подразделения, показывая и поясняя приемы, выполняет их вместе с обучаемыми. После того как обучаемые ознакомятся с выполнением приема, командир с подразделением продолжает разучивание приема, устраняя на ходу недостатки, допускаемые обучаемыми, и постепенно повышая темп выполнения приемов. Разучив выполнение приемов по подразделениям, командир подразделения приступает к разучиванию их в целом, подавая команды: «Подразделение – ЛОЖИСЬ» («К бою») и «Подразделение – ВСТАТЬ».

Выполнение приемов «ложись» («к бою») и «встать» в движении целесообразно увязать с разучиванием способов передвижения на поле боя.

Построив подразделение в одношереножный строй, командир подразделения поясняет, что приемы «ложись» («к бою») и «встать» широко применяются при передвижении на поле боя. При этом в зависимости от плотности огня противника и характера местности передвижение может производиться ускоренным шагом или бегом (в полный рост или пригнувшись), а также перебежками

и переползанием. Напоминает, что при передвижении ускоренным шагом скорость должна быть 130–150 шагов в минуту, а бегом – 165–180 шагов в минуту, размер шага 85–90 см.

Затем командир подразделения переходит к показу движения ускоренным шагом и бегом. При этом он обращает внимание обучаемых на то, что при движении в полный рост и пригнувшись оружие следует держать в правой руке в готовности к ведению огня.

Закончив показ способов передвижения ускоренным шагом и бегом, командир подразделения переходит к обучению военнослужащих этим способам передвижения. Разомкнув подразделение, командир подает команду «Подразделение, ускоренным шагом – МАРШ». По этой команде личный состав, взяв оружие в правую руку, начинает движение, применяясь к местности. При необходимости командир подразделения подает команды: «ШИРЕ ШАГ», «ЧАЩЕ ШАГ», «РЕЖЕ» и т. п.

Для движения бегом командир подразделения подает команду «Подразделение, бегом – МАРШ». При этом командир подразделения обращает внимание на то, чтобы обучаемые по предварительной команде корпус слегка подавали вперед, руки держали полусогнутыми, локти отводили несколько назад. Оружие нужно держать в правой, слегка согнутой руке так, чтобы дульная часть была несколько подана вперед.

1.5.2. Перебежки

Предварительно командир подразделения поясняет, что для перебежки подается команда, например, «Рядовому ПЕТРОВУ, перебежать к отдельному кусту – ВПЕРЕД», а в составе подразделения – команда «Подразделение, в направлении отдельного дерева, на рубеж дороги перебежкой – ВПЕРЕД». Затем командир подразделения показывает и объясняет как необходимо действовать при перебежках. По предварительной команде «Такому-то перебежать туда-то» обучаемые должны наметить путь движения и укрытые места для передышки (яма, кочка и т. д.); по исполнительной команде «ВПЕРЕД» быстро встать (вскочить как это делается по команде «Встать»), не приставляя сзади стоящей ноги, вынести ее вперед, одновременно выпрямляя другую ногу, стремительно перебежать. Длина одной перебежки должна быть 20–40 шагов.

Оружие при перебежке следует держать, так чтобы было удобно: автомат, карабин и ручной пулемет – в одной (правой) руке, а ротный пулемет и гранатомет – двумя руками, при этом сошка у пулемета должна быть откинута.

При перебежке ноги следует выносить свободно, коленями вперед. Чем выше темп бега, тем выше следует поднимать колени и энергичнее двигать рукой, не занятой оружием. Перед остановкой необходимо замедлить движение и, выставив левую ногу немного вперед и влево, ставя ее на каблук, быстро залечь и отползти в сторону на локтях рук и носках ног для передышки.

В целях более качественного обучения и тренировки в передвижении перебежкам и командир подразделения выбирает наиболее подходящий для этого участок местности, еще раз показывает технику перебежек, а затем подает команду, например, «Подразделение, в направлении широкого куста, на рубеж поляны перебежкой, справа по одному, рядовой Ильин – ВПЕРЕД». По этой команде военнослужащий быстро вскакивает и стремительно делает перебежку. Достигнув указанного в команде рубежа, обучаемый с разбегу ложится, применяясь к местности, отползает в сторону, изготовливается к ведению огня и внимательно наблюдает за противником и местностью.

Если обучаемый в ходе перебежки допускает ошибки в действиях, командир подразделения указывает ему на это, подает команду для повторной перебежки. Проверив действия всех обучаемых и убедившись, что военнослужащие овладели техникой перебежек, приступает к тренировке одновременно со всем личным составом подразделения, для чего выбирается участок местности глубиной 300 м. Это позволило бы обучаемым в ходе тренировки сделать несколько перебежек. Подразделение размыкается на 5–12 шагов, и по команде «Подразделение – К БОЮ» обучаемые ложатся и изготовливаются к бою. Перебежки начинаются по команде командира.

Во время тренировки командир подразделения следит за действиями каждого обучаемого, обращая внимание на то, чтобы военнослужащие действовали сноровисто, умело использовали местность, не забывали отползать в сторону после перебежки и внимательно наблюдали за местностью.

1.5.3. Переползания

Начиная занятие, командир подразделения коротко поясняет военным служащим, что в ходе боя широко применяются различные способы переползания. В зависимости от характера местности переползание может производиться по-пластунски, на полчетвереньках и на боку. В бою каждый военнослужащий самостоятельно выбирает способ переползания.

Методика обучения переползанию такая же, как при обучении другим действиям или приемам: вначале командир подразделения показывает способ переползания в целом в быстром темпе, затем в медленном темпе, сопровождая показ краткими пояснениями. Затем обучает приему одного или двух военнослужащих и, наконец, подразделение. Темп выполнения приема должен постепенно увеличиваться.

Обучение переползанию по-пластунски. Прием рекомендуется изучать по разделением на три счета из положения лежа.

По счету «делай – РАЗ» взять оружие правой рукой за ремень у верхней антабки и положить его на предплечье правой руки.

По счету «делай – ДВА» колено правой (левой) ноги подтянуть как можно дальше вперед и несколько в сторону и одновременно вытянуть левую (правую) руку как можно дальше вперед (рис. 21, а).

По счету «делай – ТРИ» согнутой ногой оттолкнуться и передвинуть тело вперед, одновременно подтянуть другую ногу и вытянуть другую руку. При выполнении приема обучаемый должен все время вести наблюдение за противником и местностью, не поднимая высоко голову.

Обучение переползанию на полчетвереньках. Прием рекомендуется изучать по разделением на три счета.

По счету «делай – РАЗ» встать на колени и опереться на предплечья или на кисти рук, удерживая оружие правой рукой у верхней антабки (рис. 21, б).

По счету «делай – ДВА» подтянуть согнутую правую (левую) ногу под грудь, одновременно вытягивая левую (правую) руку вперед.

По счету «делай – ТРИ» передвинуть тело вперед до полного выпрямления правой (левой) ноги, одновременно подтягивая под себя другую согнутую ногу и вытягивая вперед другую руку.



а



б



в

Рис. 21. Способы переползания:
а – по-пластунски; *б* – на полчетвереньках; *в* – на боку

Обучение переползанию на боку. Прием рекомендуется изучать по разделением на три счета.

По счету «**делай – РАЗ**» лечь на левый бок, взять оружие правой рукой за цевье и ствольную накладку.

По счету «**делай – ДВА**» подтянуть левую согнутую в колене ногу вперед, опереться на предплечье левой руки, одновременно правой ногой каблуком упереться в землю возможно ближе к себе; оружие положить на бедро левой ноги (рис. 21, *в*).

По счету «**делай – ТРИ**», разгибая правую ногу, передвинуть тело вперед не изменяя положения левой ноги.

При обучении способам переползания командир подразделения подает необходимые команды, например, «Рядовой Петров – **ЛОЖИСЬ**», а затем «Рядовому Петрову переползти к отдельному кусту, по-пластунски – **ВПЕРЕД**»; «Рядовым Петрову и Сизову переползти к насыпи, на полчетвереньках – **ВПЕРЕД**». При обучении и тренировке одновременно всего подразделения его личный состав предварительно размыкается на необходимые интервалы. Затем командир подразделения подает команду, например, «Подразделение – **ЛОЖИСЬ**», «В направлении сарая, на рубеж тропы, по-пластунски, по группам: первая группа – рядовые такие-то, вторая группа – рядовые такие-то; первая группа – **ВПЕРЕД**» и т. д.

Тренировать в переползании следует на пересеченной местности. Выбранную местность необходимо разбить на участки, например, для переползания по-пластунски – 50 м.

Тренировки можно проводить по одному, по два, по группам и заканчивать в составе всего подразделения.

1.5.4. Тренировка в комплексном передвижении

При тренировке в комплексном передвижении важное значение имеет выбор участка местности. При этом местность должна позволять выбрать способ передвижения в зависимости от огневого воздействия противника. Вначале рекомендуется проводить тренировку в передвижении выбранным способом одновременно всех обучаемых, а затем предоставить им самим выбирать способ передвижения. Это позволит вырабатывать у обучаемых самостоятельность в оценке местности и выборе способа передвижения.

В конце занятия рекомендуется провести соревнование на правильное, быстрое и четкое выполнение изучаемых приемов. Это еще раз даст возможность командиру подразделения определить, какие элементы приемов усвоены обучаемыми хорошо, а какие слабо и требуют дополнительной тренировки.

Вот несколько рекомендаций по тренировке комплексному передвижению на местности.

Передвижение ускоренным шагом, бегом и перебежками. Расположив подразделение в цепь, командир подразделения подает соответствующие команды или ставит задачи, например, первый участок преодолеть ускоренным шагом, второй – бегом, третий – перебежками. Обучаемые, достигнув указанного рубежа, ложатся, применяясь к местности, и изготавливаются для стрельбы. Командир подразделения внимательно наблюдает за действиями обучаемых. Заметив неправильные их действия, он приказывает повторить прием или действие. При этом в исходное положение могут быть возвращены все подразделение или только те военнослужащие, которые допустили ошибки. Во время перебежек командир подразделения наблюдает за тем, чтобы обучаемые перед началом движения оружие ставили на предохранитель, перебежки совершали стремительно, на месте остановки для передышки с разбегу ложились и отползали в сторону.

При тренировке по одному, по два или по группам перебежки совершаются в следующем порядке: обучаемый, сделав стремительную перебежку на расстояние 20–40 шагов, ложится для передышки, отползает в сторону (занимает укрытие) и изготавливается для ведения огня. Остальные обучаемые, оставаясь на исходном рубеже, внимательно наблюдают за местностью, намечают направление перебежки. Как только первый обучаемый залег, сразу же начинает перебежку второй обучаемый. Достигнув линии первого, он ложится и изготавливается для ведения огня. Первый обучаемый при остановке второго начинает следующую перебежку. И так далее, пока они не достигнут рубежа, указанного в команде. Остальные обучаемые также последовательно выдвигаются на указанный рубеж, соблюдая установленный порядок.

При перебежке по два или группами по исполнительной команде «Вперед» перебегают одновременно два или группа обучаемых.

На рубеже, указанном в команде, обучаемые остаются до новой команды командира подразделения, находясь в цепи в готовности к ведению огня. На следующий рубеж обучаемые могут выдвигаться также перебежками или одним из способов переползания. При этом переползание может осуществляться в той же последовательности, что и перебежки, только расстояния передвижения назначаются меньшими, примерно в пределах 10–20 шагов. Способ передвижения зависит от характера местности. Допустим, на первый рубеж обучаемые совершают переползание на полчетвереньках, на второй – по-пластунски, а на третий – на боку. Так, меняя способы, командир подразделения учит военнослужащих передвижению на поле боя.

Убедившись, что военнослужащие усвоили технику передвижения на поле боя различными способами и получили достаточную тренировку, командир подразделения может выбрать новый, знакомый обучаемым участок местности, приказать каждому обучаемому преодолеть его, выбирая способ передвижения самостоятельно. По исполнительной команде обучаемые, используя складки местности, передвигаются в полный рост или пригнувшись, делают стремительные перебежки или применяют один из способов переползания. Командир подразделения внимательно наблюдает за действиями обучаемых, указывает на недостатки и добивается их устранения, а в конце занятий делает подробный разбор.

Тренировки в способах передвижения на поле боя должны проводиться не только на занятиях по строевой подготовке, но и на других занятиях, особенно на тактической и огневой подготовке.

1.6. Строевое слаживание отделения

Занятия следует начинать с обучения личного состава обязанностям перед построением, для чего личный состав на занятия выводится в снаряжении и с оружием. Командир отделения вначале практически показывает действия военнослужащих при подготовке к построению: способы проверки исправности своего оружия, средств индивидуальной защиты, шанцевого инструмента, обмундирования и снаряжения; затем проверяет аккуратность заправки обмундирования, правильность надевания и пригонки снаряжения. При этом командир отделения должен указать, что по окончании выполнения указанных мероприятий необходимо попросить товарища проверить аккуратность заправки обмундирования и положения снаряжения.

Обучение обязанностям военнослужащих в строю целесообразно проводить в ходе построений и действий в развернутом строю.

1.6.1. Отделение в развернутом строю

Построение отделения в развернутый одношереножный и двухшереножный строи. До начала обучения личного состава действиям при построении командир отделения поясняет, что Строевым уставом предусматриваются развернутый и походный строи для отделения.

Развернутый строй отделения – это такой строй, когда все военнослужащие расположены на одной линии по фронту. При этом они могут располагаться в одношереножном (в шеренге) или двухшереножном строю. Такой строй применяется для первоначального построения, для проведения поверок, расчетов, смотров, парадов, а также в других случаях.

Далее командир отделения поясняет, что Строевой устав требует от военнослужащего знать свое место в строю, уметь быстро, без суеты занять его; в строю без разрешения не разговаривать и соблюдать полную тишину; быть внимательным к приказам и коман-

дам (сигналам) своего командира, быстро и точно их выполнять, не мешая другим. Затем командир отделения приступает к практическому построению отделения в одношереножный строй (шеренгу), действия отделения сопровождается необходимыми пояснениями.

Построение отделения в одношереножный строй производится по команде «Отделение, в одну шеренгу – СТАНОВИСЬ». По предварительной команде «Отделение» все обучаемые должны немедленно повернуться лицом к командиру отделения, принять положение «смирно» и ждать следующей команды в готовности быстро и четко ее выполнить. Командир отделения подает команду находясь лицом к обучаемым. По окончании подачи команды на построение он быстро поворачивается в сторону фронта построения, оставаясь в положении «смирно».

Перед подачей команды командир отделения становится лицом в сторону фронта построения и принимает строевую стойку. Личный состав отделения выстраивается влево от командира, как показано на рис. 22, на установленных в Строевом уставе интервалах и дистанциях, при этом носки обуви у всех должны быть на одной прямой линии.



Рис. 22. Развернутый одношереножный строй отделения

С началом построения командир отделения выходит из строя строевым шагом и следит за выстраиванием личного состава отделения.

При численности отделения (экипажа, расчета) четыре человека и менее военнослужащие всегда строятся в одну шеренгу.

После этого целесообразно отработать с обучаемыми действия по команде «РАЗойДИСЬ». Выполнять эту команду следует также быстро. Закончив объяснения и практический показ, командир отделения тренирует обучаемых в выполнении команд «Становись» и «Разойдись». Целесообразно после каждой команды менять фронт построения подразделения. С началом построения командир отделения выходит из строя и следит за действиями обучаемых, обра-

шая внимание на их организованность и на правильность занятия ими своего места в строю, на интервал и положение носков сапог. Тренировка продолжается до тех пор, пока обучаемые не научатся правильным и четким действиям.

В ходе обучения построению отделения в одну шеренгу командир отделения поясняет, что в строю военнослужащие могут находиться в положениях «строевой стойки», «смирно» и «вольно».

Строевая стойка принимается по команде «СТАНОВИСЬ». Положение «смирно» на месте – это та же строевая стойка, выполняется по команде «СМИРНО» и после этой команды запрещается делать какие-либо движения (шевелиться) до следующей команды. Положение «смирно» в строю на месте принимается также по любой предварительной команде.

Для обучения построению в развернутый двухшереножный строй командир отделения указывает, что в этом случае подается команда «Отделение, в две шеренги – СТАНОВИСЬ». Затем практически показывает место каждого военнослужащего отделения в двухшереножном строю (рис. 23).



Рис. 23. Развернутый двухшереножный строй отделения

Затем выводит из строя двух военнослужащих, ставит одного из них в затылок другому и показывает их положение в двухшереножном строю. Затем он разъясняет, что в двухшереножном строю военнослужащие одной шеренги должны располагаться точно в затылок военнослужащим другой, впереди стоящей шеренги. При этом дистанция между шеренгами (военнослужащими) должна быть в один шаг или на расстояние вытянутой руки, положенной на плечо впереди стоящего военнослужащего. При этом требование Строевого устава о том, чтобы носки ног были на одной линии, не должно нарушаться.

В двухшереножном строю впереди стоящая шеренга называется первой, а сзади стоящая – второй. При повороте строя названия шеренг не изменяются.

После показа и пояснений командир отделения тренирует обучаемых в правильном и быстром занятии своих мест в строю.

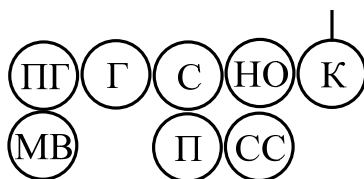
Выравнивание отделения. При необходимости выровнять отделение на месте подается команда «РАВНЯЙСЬ» или «Налево – РАВНЯЙСЬ».

По команде «Равняйсь» все, кроме правофлангового, поворачивают голову направо (правое ухо выше левого, подбородок приподнят) и выравниваются так, чтобы каждый видел грудь четвертого человека, считая себя первым. По команде «Налево – РАВНЯЙСЬ» все, кроме левофлангового, голову поворачивают налево (левое ухо выше правого, подбородок приподнят).

При выравнивании военнослужащие в строю могут несколько передвигаться вперед, назад или в стороны.

Выравнивание отделения проводится только в необходимых случаях: когда интервалы между военнослужащими в строю оказались нарушенными, а носки ботинок не на одной линии, а в двухшереножном строю, кроме того, нарушена дистанция между шеренгами. При построении отделения по команде «СТАНОВИСЬ», если всеми военнослужащими она выполнена правильно, подавать команду «Равняйсь» не обязательно.

Обучение выравниванию рекомендуется проводить в такой последовательности: вначале научить выравниванию носков, затем правильной постановке корпуса и, наконец, повороту головы в строю равнения.

Выравниванию носков целесообразно обучать сразу при построении, а потом постоянной тренировкой довести выполнение этого приема до автоматизма. Выравнивание носков во многом зависит от положения правофлангового военнослужащего. Поэтому командир отделения должен прежде всего обратить внимание на это. Носки ботинок правофлангового должны строго обозначать линию фронта построения и быть развернуты на ширину ступни. Для первоначальной тренировки в выравнивании носков допускается строить отделение в развернутый строй на специально оборудованной площадке (плацу) или для этого самими обучаемыми проводится на земле прямая линия. Кроме того, в начале обучения можно разрешать обучаемым посмотреть на носки ботинок и определить их положение. Однако это не должно входить в привычку, так как исправить эту ошибку в последующем будет трудно.

Неправильное положение носков ботинок обучаемых командир отделения может исправлять подачей команд, например, «Рядовой Иванов. Носки вперед», «Рядовой Петров. Левый носок назад» и т. д.

Положение корпуса при построении и выравнивании должно быть, как при строевой стойке. При положении носков ботинок на одной линии военнослужащие, повернув голову в сторону равнения, должны видеть грудь четвертого человека, считая себя первым. Смотреть, при этом нужно не наклоняя головы и не выставляя вперед подбородка. Поясняя, командир отделения одновременно показывает обучаемым, как это практически делается.

Для обучения повороту головы необходимо, не изменяя положения ног и туловища, повернуть голову в сторону равнения так, чтобы при выравнивании в правую сторону правое ухо было выше левого, а при выравнивании в левую сторону – наоборот. Чтобы показать военнослужащим правильное выполнение приема, командир может проделать поворот головы в сторону равнения так, чтобы подбородок описал полудугу. Тренировать же военнослужащих необходимо так, чтобы голову они поворачивали в сторону равнения кратчайшим путем.

При тренировке командир отделения исправляет ошибки, допускаемые обучаемыми, подавая команды, например, «Рядовой Иванов. Подать грудь вперед». «Рядовой Петров. Подбородок поднять выше» и т. д.

Командир отделения напоминает обучаемым, что для выравнивания отделения в правую сторону (в сторону правого фланга) подается команда «РАВНЯЙСЬ», а при выравнивании в левую сторону (в сторону левого фланга) – «Налево – РАВНЯЙСЬ». Если строй отделения будет повернут кругом (правый фланг будет с левой стороны, а левый фланг – с правой), то для выравнивания в любую сторону в команде должна называться сторона равнения – «Направо – РАВНЯЙСЬ» или «Налево – РАВНЯЙСЬ». Следует иметь в виду, что при выравнивании с оружием, находящимся в положении «на ремень» или «на грудь», оно остается без изменения, а в положении у ноги пулемет (карабин) прижимается к правому боку. По окончании выравнивания подается команда «СМИРНО», по которой все обучаемые быстро ставят голову прямо; пулеметы (карабины) переводятся в положение, как при строевой стойке.

При тренировке в выполнении команд «Становись», «Равняйся» и «Смирно» командир отделения добивается правильных, четких

и быстрых действий от обучаемых, а в необходимых случаях подает команду «ОТСТАВИТЬ».

Размыкание и смыкание отделения. Построив отделение в развернутый одношереножный строй, командир отделения поясняет, что в практике часто требуется увеличить интервалы между военнослужащими в строю, например при обучении строевым приемам с оружием, перебежкам и переползанию, при проведении утреннего осмотра и т. п. Для этого Строевым уставом предусматривается размыкание и смыкание отделения.

Для размыкания отделения на месте на один шаг или более подается команда «Отделение, вправо (влево, от середины), разом – КНИСЬ» или «Отделение, вправо (влево, от середины), на столько-то шагов, разом – КНИСЬ (бегом, разом – КНИСЬ)». Если в команде интервал не был указан размыкание производится на один шаг.

При размыкании от середины в команде указывается, кто средний. Военнослужащий, названный средним, услышав свою фамилию, отвечает «Я», вытягивает вперед левую руку и тут же ее опускает.

Обучение размыканию на месте рекомендуется начинать по отделениям на три счета.

По счету «делай – РАЗ» сделать поворот в указанную сторону, не приставляя сзади стоящую ногу.

По счету «делай – ДВА» приставить сзади стоящую ногу и одновременно повернуть голову в сторону фронта построения. Голова должна быть повернута настолько, чтобы видеть через плечо сзади стоящего военнослужащего, сохраняя положение корпуса, как при строевой стойке (рис. 24, а).

По счету «делай – ТРИ» начать движение учащенным полушагом (бегом), смотря через плечо на идущего сзади и не отрываясь от него; после остановки сзади идущего сделать еще один шаг или сколько было указано в команде, остановиться и сделать поворот (рис. 24, б).

Обучение смыканию отделения целесообразно проводить одновременно с размыканием. Для смыкания отделения подается команда «Отделение, вправо (влево, к середине), сом – КНИСЬ». По разделению прием выполняется на два счета.

По счету «делай – РАЗ» все военнослужащие, за исключением того, к которому назначено смыкание, делают поворот в сторону смыкания.



Рис. 24. Размыкание отделения:
а, б – последовательность размыкания

По счету «делай – ДВА» учащенным полушагом (бегом) подходят на установленный для сомкнутого строя интервал и по мере подхода самостоятельно останавливаются, поворачиваются налево (направо) и принимают строевую стойку.

При размыкании и смыкании обучаемые допускают следующие ошибки: не одновременно приставляют ногу и поворачивают голову, впереди идущие отрываются от сзади идущих больше чем на дистанцию вытянутой руки, не производят движение руками в такт шага и др.

После размыкания обучаемые должны находиться на одной линии, как и в сомкнутом строю. Поэтому рекомендуется потренировать их в выравнивании, для чего подается команда «РАВНЯЙСЬ» После того как обучаемые будут натренированы в выполнении этих действий на месте, размыкание и смыкание в движении не будут представлять трудностей.

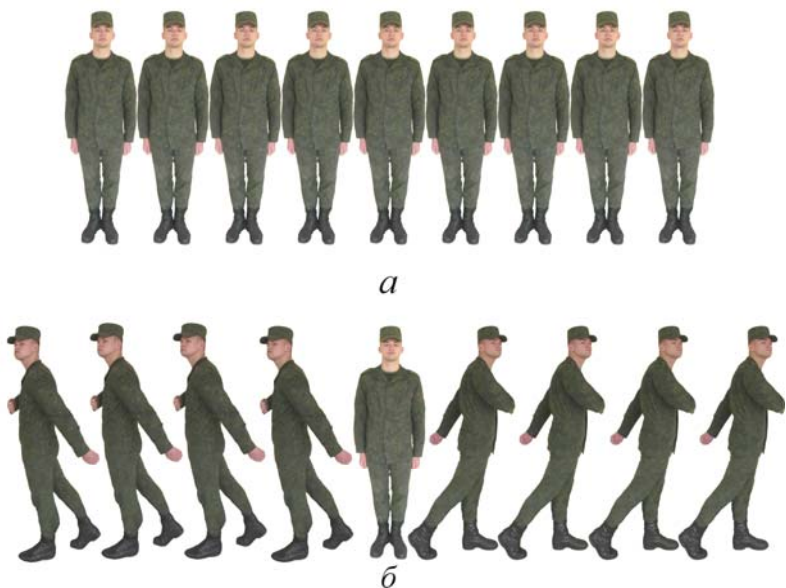
Перестроение отделения из одной шеренги в две и обратно. Для перестроения отделения из одной шеренги в две предварительно производится расчет на первый и второй. Командир отделения

поясняет и показывает действия военнослужащих при расчете. При этом он обращает внимание на одновременность поворота головы с названием своего номера и на быструю постановку головы в первоначальное положение. Потренировав обучаемых в расчете, командир отделения переходит к обучению перестроению из одной шеренги в две. Обучение этому приему рекомендуется проводить по разделениям на три счета. В начале обучения командир отделения приказывает одному из обучаемых стать рядом с собой с правой стороны и показывает действия второго номера при перестроении в две шеренги. Затем командир отделения подает команду на перестроение по разделениям.

По счету «делай – РАЗ» вторые номера делают с левой ноги шаг назад, не приставляя правой ноги. По счету «делай – ДВА» переносят правую ногу по кратчайшему пути на шаг в сторону. По счету «делай – ТРИ» приставляют левую ногу к правой и принимают положение строевой стойки.

После показа действий второго номера при перестроении отделения из одной шеренги командир подразделения тут же показывает обратное действие второго номера при перестроении из двухшереножного строя в одношереножный. При этом командир отделения напоминает, что для перестроения отделения на месте из сомкнутого двухшереножного строя в одношереножный подразделение предварительно размыкается на один шаг.

Обучение перестроению из двухшереножного строя в одношереножный также следует проводить на три счета.

По счету «делай – РАЗ» с левой ноги сделать шаг влево. По счету «делай – ДВА», не приставляя правой ноги, перенести ее кратчайшим путем вперед и поставить на линию первого номера. По счету «делай – ТРИ» приставить левую ногу к правой. После показа командир отделения тренирует обучаемых в перестроении.

При обучении перестроению отделения из одной шеренги в две и наоборот следует иметь в виду, что в обоих случаях движение руками не производится. При выравнивании отделения после перестроения в две шеренги интервалы между рядами сохраняются.

Приемы выполнения команд «Положить оружие» и «В ружье». Выполнению приемов «положить оружие» и «в ружье» рекомендуется вначале обучать в одношереножном строю, а затем в двухшереножном.

Построив отделение в одну шеренгу, командир отделения показывает, как выполняются команды «Положить – ОРУЖИЕ» и «В РУЖЬЕ» вначале в целом, а затем по разделениям.

Обучение выполнению приема в одношереножном строю проводится по разделениям на три счета.

По счету «делай – РАЗ» взять автомат или ручной гранатомет в правую руку, для чего необходимо подать правую руку по ремню несколько вверх, снять автомат с плеча и, подхватив его левой рукой ниже магазина, перенести правую руку на цевье и ствольную накладку; опустить автомат к правому бедру, а левую руку – к левому бедру. В таком же порядке берется в правую руку гранатомет. При этом следует иметь в виду, что при выполнении приема пулеметы и карабины по счету «делай – РАЗ» остаются в положении у ноги или берутся в это положение; у пулеметов, кроме того, откидываются сошки.

По счету «делай – ДВА» сделать полный шаг левой ногой, не приставляя ноги наклониться вперед и положить оружие на землю; при этом правая нога должна быть прямой.

По счету «делай – ТРИ», выпрямляясь, приставить левую ногу к правой.

При обучении приему «в ружье» предварительно подается команда «Отделение – К ОРУЖИЮ», по которой личный состав выстраивается у оружия. Обучение приему «в ружье» по разделениям проводится также на три счета.

По счету «делай – РАЗ» необходимо сделать левой ногой шаг вперед и, наклоняясь, взять оружие правой рукой (правая нога должна быть прямой).

По счету «делай – ДВА», выпрямляясь, приставить левую ногу к правой; автоматы остаются в правой руке у бедра; пулеметы и карабины у ноги; у пулеметов складываются сошки.

По счету «делай – ТРИ» взять автоматы в положение «на ремень» и принять строевую стойку.

Показав и рассказав обучаемым как надо выполнять приемы, командир отделения приступает к тренировке.

В Строевом уставе не рассматривается прием перевода автомата от бедра ноги в положение «на ремень». На практике этот прием выполняется так: автомат правой рукой переводится перед собой вверх, одновременно левой рукой берется за цевье и ствольную

накладку, затем правой рукой перехватывается за ремень у верхней антабки и закидывается за правое плечо, а левая рука опускается. Ручной гранатомет от бедра берется в положение «на ремень» в том же порядке, что и автомат.

Обучение приемам «положить оружие» и «в ружье» в двухшереножном строю по разделениям проводится на четыре счета. При выполнении приема «положить оружие» по счету «делай – ДВА» первая шеренга делает два шага вперед (движение рукой, не занятой оружием, производится в такт шагов); при выполнении приема «в ружье» по счету «делай – ТРИ» вторая шеренга делает два шага вперед и занимает положение, как в двухшереножном строю. В остальном приемы выполняются так же, как в одношереножном строю.

1.6.2. Отделение в походном строю

Начиная занятие командир отделения напоминает обучаемым, что походный строй применяется для передвижения с различными целями. Для подразделения Строевым уставом предусмотрен походный строй в колонну по одному (рис. 25) и в колонну по два (рис. 26). При этом отделение в составе четырех человек и менее всегда строится в колонну по одному.

Построение отделения в колонну по одному (по два) производится по команде «Отделение, в колонну по одному (по два) – СТАНОВИСЬ». Перестроение отделения из развернутого строя в колонну производится поворотом направо.

Для того чтобы определить место каждого военнослужащего отделения в походном строю (в колонне по одному и в колонне по два), командир отделения строит отделение вначале в одношереножный строй и подает команду «Напра-ВО», а затем такое же перестроение производит из двухшереножного строя в колонну по два. В обоих случаях командир отделения требует от обучаемых запомнить свои места в походном строю. При этом напоминает, что в колонне следует стоять строго в затылок впереди стоящему; дистанция между военнослужащими – один шаг.

После того как обучаемые усвоят порядок построения отделения в походный строй в колонну по одному и в колонну по два, командир отделения приступает к тренировке, подавая соответствующие команды.



Рис. 25. Походный строй отделения в колонну по одному



Рис. 26. Походный строй отделения в колонну по два

Перестроение отделения. При обучении перестроениям командир отделения вначале в медленном темпе показывает и поясняет уставные требования по тому или иному перестроению, а затем уже (когда обучаемые усвоят технику перестроения) приступает к тренировке.

Показывая порядок перестроения отделения из колонны по одному в колонну по два, командир отделения вызывает к себе одного из обучаемых и ставит его впереди себя на один шаг. Подав команду на начало движения, командир отделения командует «ПОЛШАГА». По этой команде военнослужащий начинает движение вполшага, а командир отделения, сделав один полушаг с левой ноги вместе с впереди идущим (по счету «делай – РАЗ»), правой ногой делает шаг вправо вперед (по счету «делай – ДВА»), левой ногой – полный шаг вперед (по счету «делай – ТРИ») и, выйдя на линию впереди идущего, двигается вместе с ним полушагом до команды «ПРЯМО» или «СТОЙ». Так действуют головной и второй номера.

Остальные вторые номера в строю подразделения делают один полушаг правой ногой (по счету «делай – ЧЕТЫРЕ») и вместе со

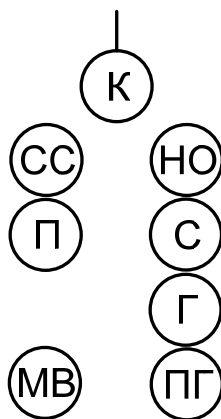
своими первыми номерами начинают движение с левой ноги полным шагом (по счету «делай – ПЯТЬ») до приближения к впереди идущим на уставную дистанцию, а затем двигаются в полшага до команды «ПРЯМО» или «Подразделение – СТОЙ».

Закончив показ действий вторых номеров при перестроении отделения из колонны по одному в колонну по два, командир отделения сразу же показывает технику перестроения отделения из колонны по два в колонну по одному. Перестроение осуществляется по команде «Отделение, в колонну по одному, шагом – МАРШ» (на ходу «МАРШ»). По исполнительной команде командир отделения (головной) идет полным шагом, а остальные – вполшага. Второй номер, сделав два полушага (по счету «делай – РАЗ»), с левой ноги делает шаг влево вперед (по счету «делай – ДВА») и с правой ноги вместе сзади идущим первым номером начинает движение вперед полным шагом (по счету «делай – ТРИ»). Все другие военнослужащие, идущие сзади, совершают такие же действия.

Обучение перестроению следует проводить в замедленном темпе, а по мере усвоения обучаемыми техники перестроения необходимо переходить к тренировке в нормальном темпе. Обучая отделения движению строевым или походным шагом, одновременно рекомендуется тренировать обучаемых выполнению команд: «ШИРЕ ШАГ», «КОРОЧЕ ШАГ», «ЧАЩЕ ШАГ», «Ре-ЖЕ», «ПОЛШАГА», «ПОЛНЫЙ ШАГ».

Обучение действиям по этим командам рекомендуется проводить под счет «раз, два, три; раз, два, три» и т. д. Счет помогает быстрее освоить выполнение команд одновременно всеми обучаемыми.

При движении походным шагом по команде «Смирно» необходимо всем отделением одновременно перейти на строевой шаг, соблюдая уставной темп движения. При движении строевым шагом по команде «Вольно» – переходить на походный шаг.

По команде «Заправиться», не оставляя своего места в строю, разрешается поправить оружие, обмундирование и снаряжение; при необходимости выйти из строя за разрешением обратиться к непосредственному начальнику; разговаривать и курить – только по разрешению старшего командира.

Перед командой «Заправиться» обязательно подается команда «Вольно».

В том случае, когда отделению необходимо двигаться не в ногу, подается команда «ИДТИ НЕ В НОГУ», а для движения в ногу – команда «ИДТИ В НОГУ». По команде «Идти в ногу» нога берется по головному или по подсчету командира.

На практике часто возникает необходимость переместить строй отделения на несколько шагов в сторону фланга из положения на месте, а также переместить вперед или назад.

Для перемещения отделения в сторону фланга вначале нужно повернуть отделение в сторону фланга по команде «Отделение, направо (налево)». После поворота строя подается команда, например, «Пять шагов вперед, шагом – МАРШ». После того как военнослужащие сделают необходимое количество шагов, они по команде «Налево (направо)» возвращаются в первоначальное положение.

Для перемещения вперед или назад на несколько шагов необходимо подать команду, например, «Отделение, два шага вперед (назад), шагом – МАРШ». По этой команде обучаемые делают два шага (или другое указанное в команде число шагов) и приставляют ногу.

При перемещении вперед военнослужащие делают движение руками как при обычном движении, а при перемещении назад руки держат прижатыми к бедрам.

В обучении военнослужащих выполнению строевых приемов иногда рекомендуется применять подсчет самих обучаемых вслух. Такой прием обеспечивает однообразность и одновременность в действиях обучаемых. Рассмотрим применение этого методического совета на нескольких примерах.

Обучение поворотам кругом (направо, налево) в движении рекомендуется проводить в составе подразделения из положения на месте. Выполняется это следующим образом. Одновременно все обучаемые вслух подсчитывают и выполняют: по счету «делай – ПЯТЬ» – делают полный шаг левой ногой; по счету «делай – ДВА» выносят правую ногу на полшага вперед и несколько влево и резко поворачиваются в сторону левой руки на носках обеих ног; по счету «делай – ТРИ» обучаемые, не опускаясь на каблуки после поворота, делают полный шаг левой ногой, в новом направлении и по счету «делай – ЧЕТЫРЕ» приставляют правую ногу к левой. Когда обучаемые усвоят прием и будут выполнять его одновременно, командир отделения приступает к отработке поворота в движении.

Иногда обучаемые при выполнении приема могут вести подсчет про себя. Как это выглядит на практике, рассмотрим при обучении повороту кругом в движении. Обучаемые делают шаг левой ногой, одновременно про себя подсчитывая «раз», вынося правую ногу на полшага вперед и несколько влево и резко поворачиваясь в сторону левой руки на носках обеих ног, произносят «два» и далее делают полный шаг с левой ноги в новом направлении, произнося «три». При этом движение руками производится в такт шагов.

При отработке выполнения приемов с оружием в составе отделения применяется та же методика, что и при одиночном обучении. Вначале обучение проводят по разделениям в замедленном темпе, а затем в целом, добиваясь одновременности и однообразия в действиях обучаемых.

1.6.3. Выполнение воинского приветствия

Обучение выполнению воинского приветствия в составе отделения рекомендуется проводить вначале на месте, а затем в движении. Командир отделения напоминает обучаемым, что отделение на месте и в движении выполняет воинское приветствие прежде всего прямым начальникам. Кроме того, выполнение воинского приветствия по команде осуществляется всем начальникам в воинском звании от генерал-полковника и выше, а также лицам, назначенным для руководства проведением инспектирования воинской части (подразделения). Выполнение воинского приветствия в строю на месте сопровождается отданием начальнику рапорта.

Командир отделения при обучении выполнению воинского приветствия вначале коротко поясняет требования Строевого устава, а затем подает необходимые команды и следит за действиями обучаемых. При этом он может ставить себя в роли старшего командира, а обязанности командира отделения приказывает выполнять одному из военнослужащих.

Выполнение воинского приветствия на месте и в движении производится по команде командира отделения «Отделение, СМИРНО, равнение на ПРАВО (на ЛЕВО)». При выполнении воинского приветствия на месте равнение может производиться на середину строя, т. е. по команде «На СРЕДИНУ». Практически выполнение воинского приветствия выполняется в такой последовательности:

– команду для выполнения воинского приветствия командир отделения подает в тот момент, когда начальник приблизится к отделению на 20–25 шагов;

– по команде «СМИРНО» все военнослужащие одновременно принимают положение «смирно»;

– по команде «Равнение на ПРАВО (на ЛЕВО, на СРЕДИНУ)» военнослужащие так же одновременно и четко поворачивают голову в сторону начальника;

– командир отделения после подачи команды, оставаясь лицом к строю, прикладывая руку к головному убору, поворачивается сторону начальника, подходит строевым шагом к нему; за два-три шага до него останавливается и рапортует, например, «Товарищ лейтенант. Второе отделение занимается строевой подготовкой. Командир отделения сержант Петров»; если командир отделения с оружием в положении «на ремень», «на грудь», «на плечо», то оно остается без изменения, за исключением карабина в положении «на плечо», который берется к ноге после остановки перед начальником. В этом случае движение рукой, не занятой оружием, производится в такт шагов;

– начальник, которого приветствуют, прикладывает руку к головному убору после подачи командиром отделения команды для выполнения воинского приветствия;

– командир отделения, отдав рапорт и не опуская руку от головного убора, делает левой (правой) ногой шаг в сторону с одновременным поворотом направо (налево) и, пропустив начальника вперед, следует за ним в одном-двух шагах сзади и с внешней стороны строя;

– при приближении или удалении начальника все военнослужащие в строю провожают начальника взглядом, поворачивая вслед за ним голову;

– по прохождении начальника или по команде «Вольно» командир отделения командует «ВОЛЬНО» и опускает руку;

– при подходе начальника с тыльной стороны строя командир отделения поворачивает отделение кругом, а затем подает команду для выполнения воинского приветствия;

– если начальник обращается к военнослужащему, находящемуся в строю, по воинскому званию и фамилии, то он отвечает «Я», а при обращении только по воинскому званию военнослужащий в ответ называет свое звание и фамилию; при этом положение оружия не изменяется, и рука к головному убору не прикладывается.

При выполнении воинского приветствия в строю в движении следует учитывать следующие особенности:

- по команде «Смирно» все военнослужащие одновременно переходят на строевой шаг;

- по команде «Равнение на ПРАВО (на ЛЕВО)» одновременно с поворотом головы в сторону начальника прекращается движение руками или рукой, не занятой оружием; с карабином в положении «на плечо» движение правой рукой не прекращается;

- командир отделения после подачи команды для выполнения воинского приветствия, если он без оружия или с оружием в положении «за спину», повернув голову, одновременно прикладывает руку к головному убору;

- рапорт начальнику не отдается; по прохождении начальника или по его команде «Вольно» командир отделения командует «ВОЛЬНО» и опускает руку.

Если начальник приветствует отделение словами «Здравствуйте, товарищи» или объявляет благодарность, военнослужащие в первом случае отвечают, например, «Здравия желаем, товарищ полковник», а во втором случае – «Служим Республике Беларусь». При ответе в движении все военнослужащие начинают ответ с постановки левой ноги на землю, произнося каждое последующее слово с постановкой на землю следующей ноги.

Тренировку отделения в выполнении воинского приветствия рекомендуется проводить вначале в одношереножном строю (в колонне по одному), а затем в двухшереножном (в колонне по два). Во всех случаях следует добиваться, чтобы воинское приветствие выполнялось молодежато, с точным соблюдением требований Строевого устава; поворот головы должен быть однообразным и выполняться одновременно всеми обучаемыми; четкость и одновременность должны соблюдаться при переходе на строевой шаг и прекращении движения руками. В обучении, особенно в тренировке отделений в выполнении воинского приветствия, должны принимать активное участие командиры взводов и рот и их заместители. В роли старшего начальника они учат не только личный состав, но и командиров отделений.

Строевое слаживание отделений имеет большое значение в строевой выучке личного состава. От качества подготовки отделения во многом будет зависеть слаживание взвода и роты. Слаживание от-

делений, по существу, включает и одиночное обучение и действие в различных строях.

1.7. Строевое слаживание взвода

Строевое слаживание взвода заключается в обучении личного состава четким и организованным действиям в развернутом и походном строях, а также в дальнейшем совершенствовании одиночной строевой выучки и сколачивании отделений.

1.7.1. Взвод в развернутом строю

Обучение слаженным действиям взвода в развернутом строю рекомендуется начинать с построения в одношереножный строй. Командир взвода коротко поясняет требования Строевого устава о порядке построения, указывает место каждого подразделения в строю.

Для построения взвода подается команда «Взвод, в одну шеренгу – СТАНОВИСЬ». По этой команде левее командира взвода выстраивается в одну шеренгу первое отделение, левее первого – второе и на левом фланге – третье отделение; заместитель командира взвода становится на левом фланге взвода. При этом у всех обучаемых в шеренге носки сапог должны быть на одной линии, а положение корпуса – как при строевой стойке.

Личный состав взвода может выполнить эти требования только в том случае, если первое отделение построится с соблюдением всех требований Строевого устава. Поэтому командир взвода добивается прежде всего образцового выстраивания первого отделения, затем второго и, наконец, третьего (рис. 27).



Рис. 27. Взвод в одношереножном строю

С началом построения первого отделения командир взвода кратчайшим путем выходит на середину строя, становится в пяти-шести шагах от него лицом к строю и следит за правильностью действий подчиненных. Если подчиненные допускают ошибки, он требует повторения действий.

В начале тренировки можно несколько раз построить взвод вдоль отмеченной линии на плацу или в другом месте. Однако личный состав должен быть натренирован так, чтобы без особой трудности мог произвести правильное построение на необорудованном месте.

При построении взвода командиры отделений команду на построение своих отделений не подают. Личный состав свои места в строю занимает по команде командира взвода. В начале тренировки можно разрешить командирам отделений наблюдать со своих мест за действиями своих подчиненных и добиваться устранения допускаемых ими ошибок.

После того как личный состав получит достаточную тренировку в построении в одношереножный строй, командир взвода переходит к обучению взвода построению в двухшереножный строй.

По команде «Взвод, в две шеренги – СТАНОВИСЬ» отделения выстраиваются левее командира взвода, каждое в две шеренги (рис. 28).



Рис. 28. Взвод в двухшереножном строю

Интервалы между отделениями такие же, как и между двумя рядом стоящими военнослужащими, т. е. на ширину ладони. В рядах обучаемые задней шеренги должны стоять строго в затылок стоящим в первой шеренге. У военнослужащего второй шеренги носки сапог должны быть также на одной линии.

Следует напомнить военнослужащим, что в двухшереножном строю последний ряд в каждом отделении должен быть полным.

Построив взвод в две шеренги и напомнив места в строю каждого военнослужащего, командир взвода приступает к тренировке. В начале тренировки командир взвода должен добиваться, чтобы обучаемые без суеты занимали свои места в строю, выдерживали правильные интервалы и дистанции, не делали лишних движений, не наклоняли головы для выравнивания носков сапог. Затем скорость построения должна увеличиваться. Тренировка должна заканчиваться после того, как обучаемые быстро, четко и без затруднений будут занимать свои места в строю.

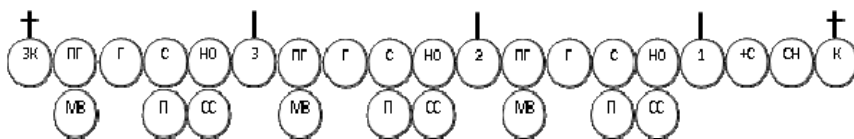
Во взводах, где личного состава в подразделениях (экипажах, расчетах) четыре или три человека, Строевым уставом предусматривается несколько иное построение в двухшереножный строй.

Например, в танковом взводе, состоящем из трех танков с экипажами по три человека, двухшереножный строй будет выглядеть так, как показано на рис. 29, *а*, а у артиллерийского взвода, состоящего из трех орудий с расчетами по четыре человека, как показано на рис. 29, *б*.



Рис. 29. Развернутый двухшереножный строй взвода с численностью личного состава отделений (экипажей, расчетов):
а – четыре человека; *б* – три человека

Одновременно с обучением построению в развернутый одношереножный или двухшереножный строй рекомендуется проводить тренировку взвода в выполнении ранее разученных приемов, учитывая следующие особенности:

- в выравнивании все обучаемые поворот головы в сторону равнения должны производить одновременно и быстро; обучаемые могут несколько передвигаться вперед, назад или в стороны; при выравнивании в разомкнутом строю интервалы между обучаемыми не изменяются;

- в поворотах направо или налево командиры отделений должны делать полшага вправо или влево;

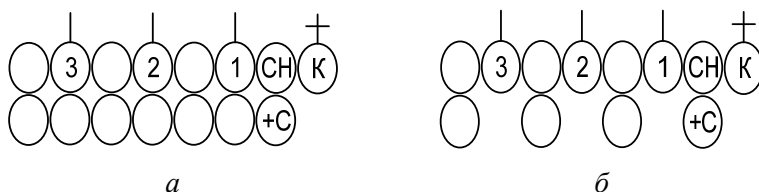
- в поворотах кругом командиры отделений и военнослужащие неполного ряда должны переходить на линию второй шеренги;

- в перестроении из одной шеренги в две расчет на первый и второй производится одновременно во всех подразделениях; командиры отделений в расчет не входят;

- в перестроении взвода из сомкнутого двухшереножного строя в одношереножный предварительно взвод размыкается на один шаг; военнослужащие второй шеренги при перестроении движение руками не производят;

– выполняя команды «Положить – ОРУЖИЕ» и «В РУЖЬЕ»: при наклоне корпуса необходимо смотреть прямо перед собой; правую ногу в колене не сгибать; для отхода от оружия следует предварительно повернуть личный состав направо или налево, а затем подать команду на движение вперед;

– в размыкании и смыкании поворот в сторону размыкания или смыкания все обучаемые должны делать одновременно; так же одновременно должны поворачивать голову при размыкании; движение руками должно производиться в такт шага;

– при выполнении команды «Ремень – ОТПУСТИТЬ» перехват ремня правой рукой и выпрямление корпуса должны всеми обучаемыми выполняться одновременно.

Если при тренировке в выполнении приемов выявится, что обучаемые допускают много ошибок, можно несколько раз выполнить прием по разделениям в составе взвода или по отделениям.

Командир взвода во время обучения и тренировки находится там, откуда ему удобнее подавать команды, видеть действия всех обучаемых, и где все обучаемые могут видеть командира взвода при показе им изучаемых приемов.

1.7.2. Взвод в походном строю

Обучение взвода слаженным действиям в походном строю рекомендуется начинать с показа этого строя и определения места в строю каждого отделения и военнослужащего. С этой целью командир взвода строит взвод в развернутый одношереножный строй и, подав команду «Напра-ВО», поворачивает взвод в сторону фланга (рис. 30). При этом командир взвода поясняет, что после поворота взвода направо взвод оказывается построенным в походный строй в колонну по одному.

Затем командир взвода строит взвод в развернутый двухшереножный строй и поворотом направо перестраивает его в походный строй в колонну по два (рис. 31). Командир взвода напоминает командирам отделений о необходимости после поворота делать полшага вправо.

Далее командир взвода указывает, что взвод в походный строй может строиться непосредственно при первоначальном построении. Для этого подает команду «Взвод, в колонну по одному (по два) – СТАНОВИСЬ», после чего проводит тренировку в построении взвода в походный строй в колонну по одному (по два).



Рис. 30. Походный строй взвода в колонну по одному



Рис. 31. Походный строй взвода в колонну по два

Как только обучаемые усвоят технику построения в колонну по одному (по два), командир взвода переходит к показу построения взвода в походный строй в колонну по три (взвод, состоящий из четырех отделений, – в колонну по четыре) (рис. 32). Для показа командир взвода приказывает командиру первого отделения построить отделение в колонну по одному. После построения и выравнивания первого отделения левее его строит отделение командир второго отделения, а левее второго располагается третье отделение. При этом интервал между отделениями должен быть на ширину ладони, а носки ботинок военнослужащих одной шеренги должны быть на одной линии, дистанция между шеренгами – на расстоянии

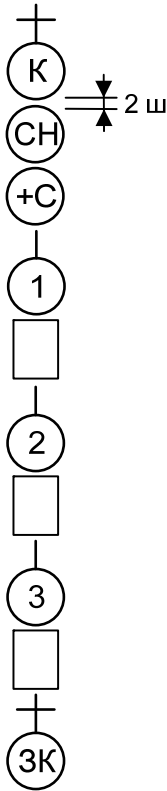
вытянутой руки, положенной ладонью на плечо впереди стоящего военнослужащего. В отделениях военнослужащие должны стоять строго в затылок друг другу.

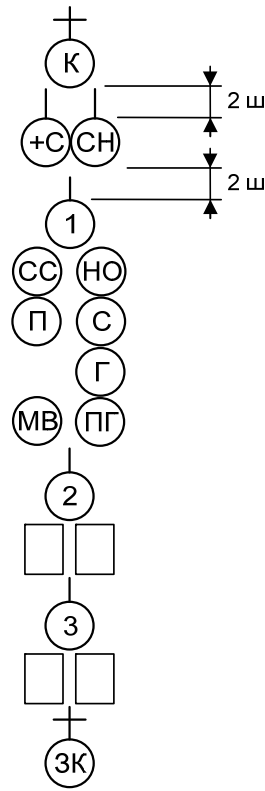

Рис. 32. Походный строй взвода:
а – в колонну по три; *б* – в колонну по четыре

Подавая команды «Взвод, в колонну по три (по два, по одному) – СТАНОВИСЬ» и «РАЗойДИСЬ», командир тренирует взвод в построении. В ходе построения рекомендуется тренировать личный состав в выравнивании, поворотах и т. п.

Взвод с численностью отделений (экипажей, расчетов) по четыре и три человека в походный строй в колонну по два строится, как показано на рис. 33.

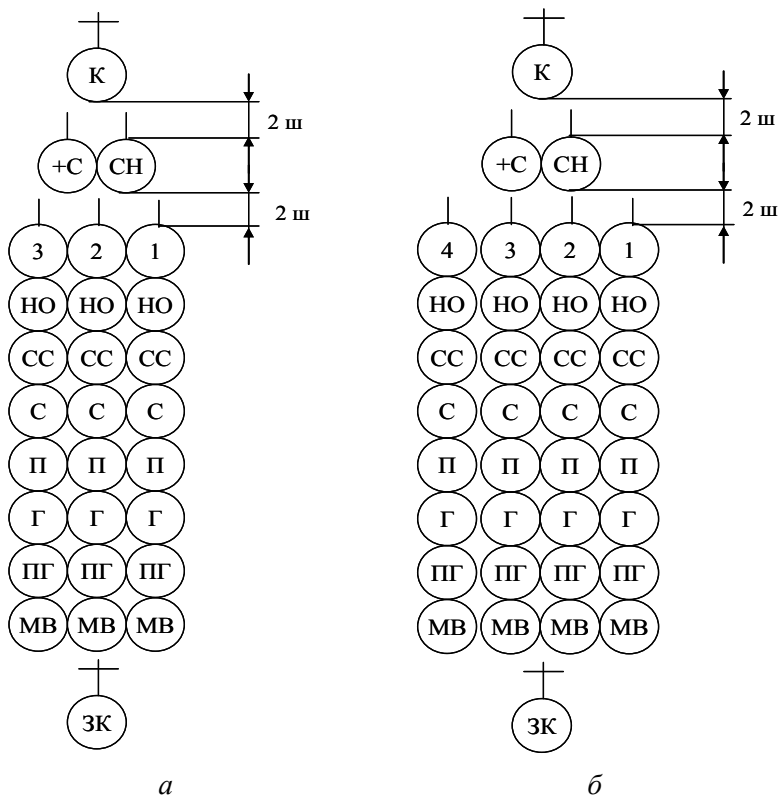

Рис. 33. Походный строй взвода с численностью личного состава отделений (экипажей, расчетов):
а – четыре человека; *б* – три человека

После того как личный состав натренируется быстро и без суеты выполнять команды на построение, командир взвода переходит к обучению перестроению взвода из развернутого строя в походный и обратно, а также из одного вида походного строя в другой. Обучать перестроению целесообразно в такой последовательности:

а) перестроение взвода из развернутого одношереножного строя в колонну по одному или из развернутого двухшереножного строя в колонну по два. Перестроение выполняется поворотом взвода направо. Точно так же перестраивается взвод из походного строя в колонну по одному (по два) в развернутый строй в одну шеренгу (две шеренги), для этого достаточно повернуть взвод налево;

б) перестроение взвода из развернутого двухшереножного строя в колонну по одному в движении. Для показа этого приема командир взвода вызывает к себе одного из командиров отделений и приказывает ему встать впереди себя, как в двухшереножном строю. Затем, подавая команды «Взвод, напра-ВО», «В колонну по одному шагом – МАРШ», оба начинают движение прямо. При этом сержант идет полным шагом, а командир взвода – вполшага. После того как сержант продвинется вперед на дистанцию одного шага, командир взвода заходит в затылок сержанту и оба продолжают движение полным шагом. Выполнение этого приема можно показать и на одном из отделений, прежде чем переходить к тренировке. При этом следует иметь в виду, что перестроение отделений производится последовательно. Вначале первое отделение перестраивается в колонну по одному, за ним второе, а затем третье. По окончании перестроения отделения продолжают движение в затылок первому отделению;

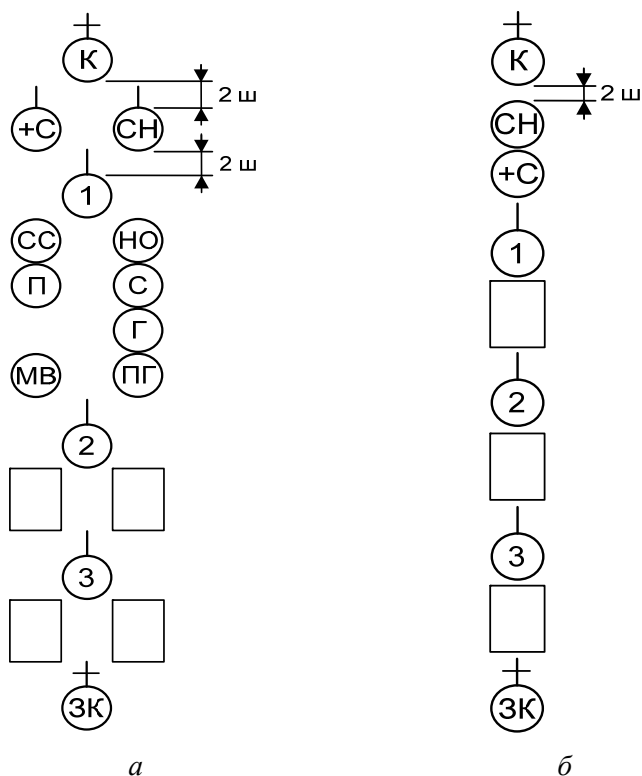
в) перестроение взвода из развернутого одношереножного строя в колонну по два. Показ техники перестроения командир взвода может провести лично на двух подготовленных военнослужащих или на одном из отделений. При этом по команде «Шагом – МАРШ» головной военнослужащий идет вполшага, а второй номер выходит вправо, в такт шага занимает место рядом с головным и оба продолжают движение вполшага до команды «ПРЯМО». При перестроении взвода в целом по командам «Взвод, напра-ВО», «В колонну по два, шагом – МАРШ» перестраиваются одновременно все отделения, набирая уставную дистанцию, продолжают движение вполшага, а по команде «ПРЯМО» идут полным шагом;

г) перестроение взвода из развернутого двухшереножного строя в колонну по три (по четыре). Перестроение производится по команде «Взвод, напра-ВО»; «В колонну по три (по четыре), шагом – МАРШ» (на ходу – «МАРШ»). Перестроение взвода производится одновременно с перестроением всех отделений. При этом по исполнительной команде первое отделение идет вполшага, перестраиваясь на ходу в колонну по одному, второе и третье отделения выходят полным шагом влево на линию первого отделения на уставной интервал, также перестраиваясь на ходу в колонну по одному. После того как отделения перестроятся, командир взвода подает команду «ПРЯМО» или «Взвод – СТОЙ»;

д) перестроение взвода из колонны по три (по четыре) в колонну по два. Перестроение производится по команде «Взвод, в колонну по два шагом – МАРШ» (на ходу – «МАРШ»). По этой команде первое отделение идет полным шагом, на ходу перестраиваясь в колонну по два, второе и третье отделения обозначают шаг на месте. Как только первое отделение перестроится, второе отделение выходит в затылок первому, также перестраиваясь в колонну по два, затем так же действует третье отделение;

е) перестроение взвода из колонны по три (по четыре) в развернутый двухшереножный строй. Перестроение производится по команде «Взвод, в колонну по два шагом – МАРШ» (на ходу – «МАРШ»). По этой команде взвод предварительно перестраивается в колонну по два. После перестроения взвода подается команда «Взвод – СТОЙ»; «Взвод, нале-ВО» (на ходу – «Нале-ВО»);

ж) перестроение взвода из колонны по три (по четыре) в колонну по одному. Перестроение производится по команде «Взвод, в колонну по одному шагом – МАРШ» (на ходу – «МАРШ»). По исполнительной команде первое отделение идет полным шагом, второе и третье отделения обозначают шаг на месте. Как только первое отделение выйдет из колонны, второе отделение заходит ему в затылок и продолжает движение полным шагом, так же поступает и третье отделение;

з) перестроение взвода из колонны по одному в колонну по три (по четыре). Перестроение производится по команде «Взвод, в колонну по три (по четыре) шагом – МАРШ» (на ходу – «МАРШ»). По исполнительной команде первое отделение обозначает шаг на месте, второе и третье отделения движутся полным шагом. По мере выхода с левой стороны на уровень первого отделения обозначает шаг на месте второе отделение, затем так же действует третье отделение. Когда взвод перестроится в колонну по три, командир взвода подает команду «ПРЯМО» или «Взвод – СТОЙ»;

и) перестроение взвода из колонны по два в колонну по три (по четыре) производится по команде «Взвод, в колонну по три (по четыре) шагом – МАРШ» (на ходу – «МАРШ»). По этой команде первое отделение движется вполшага, перестраиваясь на ходу в колонну по одному, второе и третье отделения выходят влево на линию первого на уставной интервал, также перестраиваясь в колонну по одному. Как только взвод перестроится в колонну по три (по четыре), командир взвода подает команду «ПРЯМО» или «Взвод – СТОЙ»;

к) для перемены направления движения колонны взвода подаются команды:

– «Взвод, правое (левое) плечо вперед – МАРШ»; по этой команде головные (командиры отделений) заходят налево (направо) до команды «ПРЯМО», остальные военнослужащие в колоннах заходят вслед за головными;

– «Взвод, кругом – МАРШ»; по этой команде все военнослужащие взвода одновременно делают поворот кругом и продолжают движение в обратном направлении;

– «Взвод, за мной – МАРШ» (бегом – «МАРШ»); по этой команде взвод следует за командиром.

1.7.3. Выполнение воинского приветствия

Выполнение воинского приветствия взводом в строю на месте и в движении производится так же, как и отделением. При этом следует иметь в виду, что заместитель командира взвода и командиры отделений находятся в строю на своих местах и руку к головному убору не прикладывают.

При выполнении воинского приветствия в движении по команде «Равнение на ПРАВО (на ЛЕВО)» голову в сторону начальника одновременно поворачивают все военнослужащие, в том числе и правофланговые (левофланговые).

Если взвод двигался с песней, то по команде для выполнения воинского приветствия пение прекращается.

1.8. Строевое слаживание роты

1.8.1. Рота в развернутом строю

Строевое слаживание роты заключается в обучении личного состава четким и организованным действиям в развернутых и походных строях.

Строевой устав предусматривает для роты следующие развернутые строи: двухшереножный (рис. 34) и в линию взводных колонн (рис. 35). При необходимости рота может быть построена в одношереножный строй.

Слаживание роты рекомендуется начинать с разучивания и тренировки роты в построении в двухшереножный строй, а роты с малочисленным составом – в одношереножный строй.



Рис. 34. Развернутый строй роты – двухшереножный



Рис. 35. Развернутый строй роты – в линию взводных колонн

Рота в развернутый двухшереножный строй строится по команде «Рота, в две шеренги – СТАНОВИСЬ». При обучении действию роты в этом строю следует иметь в виду следующее:

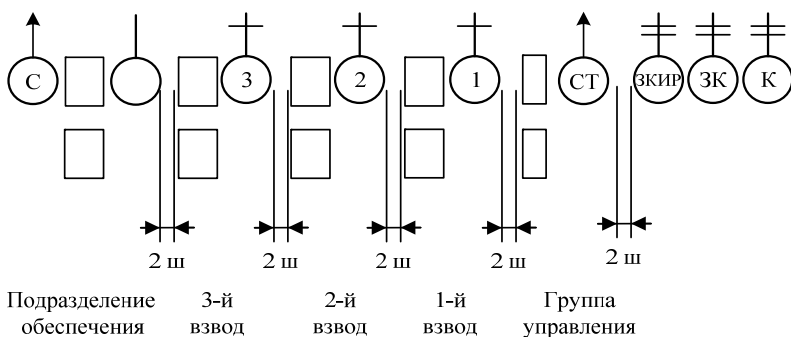
- по команде «Рота» все военнослужащие, находящиеся вне строя, поворачиваются лицом к командиру и принимают положение «смирно»;

- построение роты производится по первому взводу; по указанию командира роты построение может производиться и по другому подразделению;

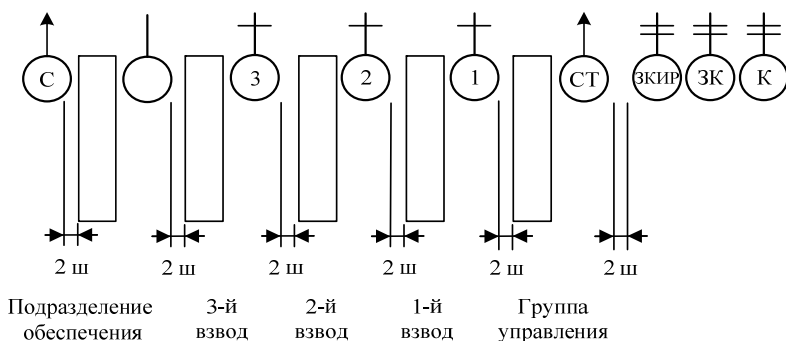
- интервалы между взводами в строю установлены в два шага; командир первого взвода также становится в двух шагах левее группы управления роты;

– специальное подразделение строится левее третьего взвода, а группа управления – правее командира первого взвода;

– заместители командира роты становятся левее командира роты;

– старшина роты становится на левом фланге роты;

– если движение роты предполагается под барабан, то по указанию командира роты сигналист-барабанщик становится левее заместителей командира роты;

– при построении роты в двухшереножный строй взвода, имеющие подразделения (экипажи, расчеты) по четыре и три человека, строятся, как показано на рис. 34;

– после подачи командиром роты команды на построение командир взводов дублируют команду командира роты, т. е. подают соответствующую команду на построение своих взводов, например, «Взвод, в две шеренги – СТАНОВИСЬ»;

– с началом построения первого взвода командир роты выходит из строя роты и следит за ее выстраиванием, выходить из строя рекомендуется кратчайшим путем и останавливаться перед серединой строя примерно в 7–10 шагах, в учебных целях командиру роты после подачи команды на построение рекомендуется оставаться на правом фланге или в другом месте и исправлять недостатки в построении взводов, особенно в выравнивании носков ботинок и положении корпуса;

– командиры взводов находятся на своих местах и выходить из строя могут только с разрешения командира роты.

При построении роты наибольшую трудность представляет выравнивание носков ботинок в шеренгах. При этом выравнивание во многом зависит от правильности построения первого взвода. Поэтому командир роты большее внимание уделяет построению первого взвода.

В целях закрепления навыков в правильном построении роты рекомендуется занятия проводить на строевом плацу, где оборудованы (размечены) места для построения подразделений. Это позволит ускорить привитие навыков личному составу в выравнивании, правильной постановке корпуса, выдерживании уставных интервалов и дистанций и т. п. Однако после того как будет достигнута правильность и быстрота построения роты на оборудованном месте, тренировку в построении следует перенести на необорудованное место. Во всех случаях следует добиваться того, чтобы личный состав быстро занимал свое место в строю с необходимыми интервалами и дистанциями при безукоризненном равнении.

Натренировав роту в построении в двухшереножный строй, командир роты переходит к разучиванию построения – развернутый строй в линию взводных колонн. Для построения роты подается команда «Рота, в линию взводных колонн – СТАНОВИСЬ». Взводы по команде своих командиров «Взвод, в колонну по три (по четыре) – СТАНОВИСЬ» выстраиваются в установленном порядке. Построение роты осуществляется с соблюдением требований, указанных для двухшереножного строя. При этом специальное подразделение и группа управления выстраиваются в колонну по два.

При построении роты в линию взводных колонн следует особое внимание обращать на выравнивание в колоннах (в затылок) и выравнивание носков в шеренгах. При этом носки в шеренгах должны быть на одной линии.

1.8.2. Рота в походном строю

Строевым уставом для роты предусмотрены походные строи колонна по три (по четыре) (рис. 36) и колонна по два (рис. 37). Для построения роты подается команда «Рота, в колонну по три (по четыре, по два) – СТАНОВИСЬ». В целях усвоения личным составом порядка построения роты в походный строй в колонну по три рекомендуется вначале построить управление роты в колонну по два, затем построить первый взвод в колонну по три. За первым взводом – второй взвод, затем третий взвод и последним строится специальное подразделение в колонну по два. Затем проводится показ построения роты в походный строй в колонну по два.

При построении роты особое внимание следует обратить на выравнивание в колоннах (в затылок).

При построении роты в походный строй необходимо учитывать следующее:

- для построения взводов в колонну по три (по два) их командиры подают соответствующие команды на построение;

- во всех случаях специальное подразделение строится за третьим взводом, а группа управления – впереди командира первого взвода; оба подразделения строятся в колонну по два; группу управления роты строит старший техник роты;

- заместители командира роты становятся в двух шагах за командиром роты;

- если на построение выводится сигналист-барabanчик, то он становится в двух шагах за заместителями командира роты;
- старшина роты становится за специальным подразделением.



Рис. 36. Походный строй роты – в колонну по три



Рис. 37. Походный строй роты – в колонну по два

Натренировав роту в построении в походный строй в колонну по три (по четыре, по два), командир роты переходит к обучению личного состава перестроению роты из развернутого строя в походный и обратно.

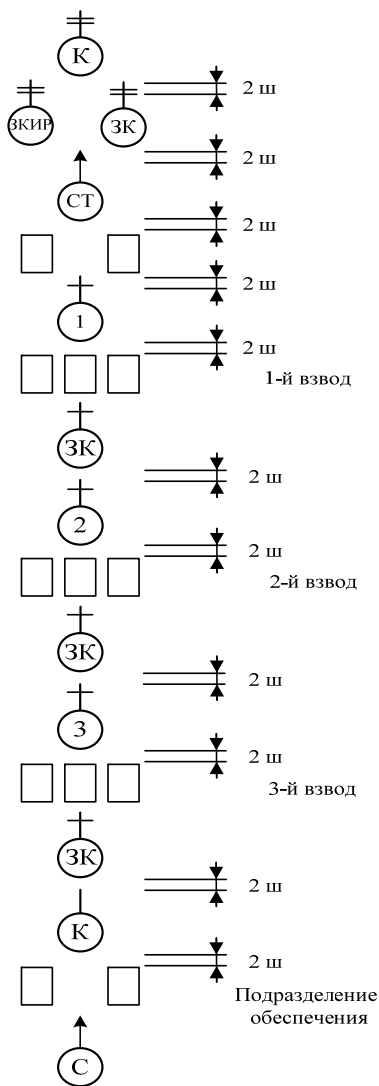
Перестроение роты из развернутого двухшереножного строя в колонну по два производится путем поворота роты направо по команде «Рота, напра-ВО». После поворота роты направо командиры взводов и отделений делают полшага в правую сторону и становятся посередине строя.

Перестроение роты из походного строя в колонну по два в развернутый двухшереножный строй производится путем поворота роты налево по команде «Рота, нале-ВО». После поворота роты налево командиры взводов и командиры отделений делают полшага вперед и становятся на линию первой шеренги.

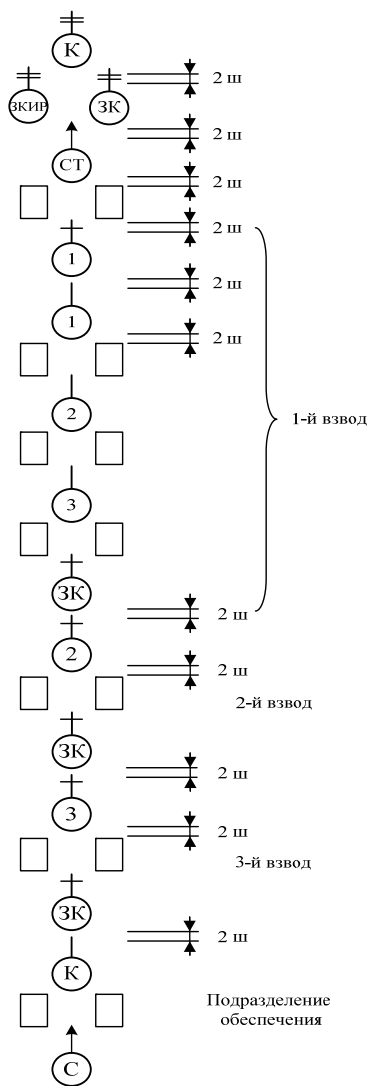
Перестроение роты из линии взводных колонн в походную колонну по три (по четыре) производится по команде «Рота, на ре-МЕНЬ», «В походную колонну по три (по четыре), за мной (или указывается направление), шагом – МАРШ». Если необходимо изменить порядок следования подразделений в колонне роты, то командир роты в команде указывает последовательность движения подразделений, например, «Рота, на ре-МЕНЬ», «В походную колонну по три (по четыре), по дороге, порядок следования: группа управления, специальное подразделение, первый взвод, второй взвод и третий взвод, шагом – МАРШ».

При перестроении следует учитывать следующее:

– по команде «В походную колонну» выходят кратчайшим путем и становятся в таком порядке: заместители командира роты – в двух шагах за командиром роты; командиры взводов – в двух шагах впереди своих взводов; старший техник роты – в двух шагах впереди группы управления; сигналист-барабанщик – в двух шагах за заместителями командира роты;

– командир роты, закончив подавать команду на перестроение (движение), быстро поворачивается на носке правой ноги в сторону левой руки и начинает движение с левой ноги одновременно с ротой;

– по исполнительной команде начинает движение группа управления или названный по команде взвод; остальные подразделения обозначают шаг на месте; по мере выдвигания группы управления или названного в команде взвода остальные подразделения по ко-

манде своих командиров «ПРЯМО» начинают движение в порядке, указанном в команде командира роты;

– если необходимо, взводы перестраиваются на ходу по команде своих командиров, как было указано командиром роты.

Перестроение роты из колонны по три (по четыре) в линию взводных колонн производится по команде «Рота, влево в линию взводных колонн, шагом – МАРШ» (на ходу – «МАРШ»). Вначале перестроение роты несколько раз рекомендуется произвести с места последовательно по взводам, а затем на ходу. При этом следует иметь в виду следующее:

– по исполнительной команде группа управления или головной взвод обозначает шаг на месте, остальные подразделения последовательно выходят влево на линию головного подразделения;

по мере выхода взводов на линию головного подразделения командиры взводов командуют: «НА МЕСТЕ»; подразделения обозначают шаг на месте, выравниваются по фронту и в глубину до команды командира роты «Рота – СТОЙ» или «ПРЯМО»;

после остановки роты командиры взводов, старший техник роты и командир специального подразделения поворачиваются кругом и становятся на правых флангах своих подразделений.

При перестроении роты рекомендуется тренировать личный состав в движении строевым шагом, обозначении шага на месте и возобновлении движения по команде «ПРЯМО», поворотах на месте и в движении, в выравнивании и выполнении команд «Положить – ОРУЖИЕ» и «В РУЖЬЕ».

Тренируя роту в построении и перестроении, а также в выполнении различных приемов, командир роты добивается четких и слаженных действий личного состава, с тем, чтобы любой прием выполнялся без затруднений с соблюдением всех требований Строевого устава. Если каким-либо взводом прием выполняется нечетко, с грубыми ошибками, командир роты может приказать организовать тренировку повзводно.

1.8.3. Выполнение воинского приветствия

Рота должна выполнять воинское приветствие всем прямым начальникам от командира роты и выше, а также всем лицам, указанным в ст. 44 Устава внутренней службы.

Для обучения выполнения воинского приветствия командир роты строит роту в линию взводных колонн или в две шеренги, кратко напоминает требования Строевого устава, а затем подает соответствующие команды и следит за действиями обучаемых. При этом командир роты может ставить себя в роли старшего командира, а выполнять обязанности командира роты поручает одному из заместителей, а в их отсутствии – одному из командиров взводов.

Рота может выполнять воинское приветствие находясь на месте или в движении. Для выполнения воинского приветствия подается команда «Рота, СМИРНО, равнение на ПРАВО (на ЛЕВО, на СРЕДИНУ)». При выполнении воинского приветствия в движении равнение на средину не производится.

При выполнении воинского приветствия на месте следует иметь в виду следующее:

- по команде «Рота, СМИРНО» все военнослужащие принимают положение «смирно», а по команде «Равнение на ПРАВО (на ЛЕВО, на СРЕДИНУ)» одновременно все поворачивают голову в сторону лица, которого приветствуют;

- заместители командира роты, командиры взводов и старший техник прикладывают руку к головному убору одновременно с командиром роты;

- если лицо, которого приветствуют, обходит фронт роты, то все поворачивают вслед за ним голову, сопровождая его до команды «Вольно».

Командир роты при выполнении воинского приветствия на месте последовательно выполняет следующее:

- команду подает в тот момент, когда старший начальник приблизится к строю на 40–50 шагов;

- подав команду, прикладывает руку к головному убору, поворачивается в сторону начальника, подходит к нему строевым шагом; за два-три шага от начальника останавливается и отдает рапорт, например, «Товарищ майор. Первая рота для занятий по строевой подготовке построена. Командир роты капитан Семенов»;

- отдав рапорт и не опуская руки от головного убора, делает левой ногой (с подходом начальника с правой стороны) или правой ногой (с подходом начальника с левой стороны) шаг в сторону с одновременным поворотом направо (налево) и, пропустив началь-

ника вперед, следует за ним в одном-двух шагах сзади с внешней стороны строя;

– по прохождении начальника или по его команде «Вольно» командует: «ВОЛЬНО» и опускает руку от головного убора.

При выполнении воинского приветствия в движении следует иметь в виду следующее:

– по команде «Смирно» все военнослужащие переходят на строевой шаг;

– по команде «Равнение на ПРАВО (на ЛЕВО)» все военнослужащие одновременно поворачивают голову в сторону начальника и прекращают движение руками или рукой, не занятой оружием; голову поворачивают все военнослужащие, в том числе и правофланговые (левофланговые);

– при выполнении воинского приветствия с карабинами в положении «на плечо» по команде «Равнение на ПРАВО (на ЛЕВО)» движение правой рукой не прекращается;

– командир роты руку к головному убору прикладывает одновременно с поворотом головы в сторону начальника; одновременно с командиром роты прикладывают руку к головному убору заместители командира роты, командиры взводов и старший техник роты; старшина роты руку к головному убору не прикладывает;

– начальник, которого приветствуют, прикладывает руку к головному убору после подачи команды командиром роты;

– при выполнении воинского приветствия в движении рапорт начальнику не отдается;

– при обгоне роты начальником команда для выполнения воинского приветствия не подается; приветствуют только командиры подразделений от взвода и выше, а также старший техник роты. При обучении и тренировке роты выполнению воинского приветствия следует добиваться одновременного и однообразного поворота головы в сторону равнения, а в движении, кроме того, одновременно с поворотом головы прекращения движения руками или рукой, не занятой оружием. В движении важно также, чтобы военнослужащие строго выдерживали равнение в колоннах (в затылок) и в шеренгах (по фронту). В ходе тренировки командиру рекомендуется несколько раз пропустить роту мимо себя по шеренгам на дистанциях 10–15 шагов. Это даст возможность обнаружить недостатки отдельных военнослужащих роты.

2. КОНТРОЛЬНЫЕ ЗАНЯТИЯ, СТРОЕВЫЕ СМОТРЫ

2.1. Контрольные занятия

Контрольные занятия проводятся старшими начальниками, начиная от командира батальона и выше, а при проведении проверок войск – офицерами из состава комиссии.

Они могут быть плановые и внезапные. Первые планируются заблаговременно и находят свое отражение в планах боевой подготовки и ротных расписаниях. Они проводятся, как правило, в процессе обучения по отдельным темам, а также на итоговых проверках за период обучения и учебный год, в военных учебных заведениях – на курсовых (семестровых) экзаменах и зачетах.

Внезапные контрольные занятия проводятся в течение учебного года по решению старших начальников. В этом случае командир подразделения, с которым проводится контрольное занятие, может быть предупрежден начальником накануне проверки или непосредственно в день занятий.

Контрольные занятия в основном проводятся за счет времени, отводимого на строевую подготовку.

Офицерам, назначенным для проведения проверки подразделений по строевой подготовке, необходимо изучить требования Строевого устава и других общевоинских уставов, касающихся вопросов строевой выучки; программу боевой подготовки, Сборник нормативов по боевой подготовке, Инструкцию о порядке проверки и оценки строевой подготовки, пособие по строевой подготовке, Правила ношения военной формы одежды, требования руководящих документов по боевой подготовке на новый учебный год.

Для контрольного занятия подразделение представляется в полном составе, за исключением суточного наряда и лиц, освобожденных по болезни и находящихся в командировках.

Личный состав выводится к месту проверки с личным оружием. Для проверки действий подразделений у машин и на машинах на плацу или специально оборудованной площадке устанавливается соответствующая техника.

На столе у проверяющего должны быть ведомости учета результатов проверки, журналы учета боевой подготовки, штатно-должностная книга, общевоинские уставы, секундомер для провер-

ки нормативов, линейка (шаблон) для проверки правильности размещения нагрудных знаков, знаков различия.

Порядок проведения контрольного занятия можно проследить на примере мотострелковой роты.

Рота выстраивается в развернутый двухшереножный строй, интервалы между взводами – два шага, командир роты – перед серединой строя в семи шагах.

Встреча проверяющего проводится в соответствии с требованиями Строевого устава и рекомендациями данного пособия, изложенными в разделе «Строевые смотры».

Проверка начинается с постановки задачи и осмотра внешнего вида. В ходе осмотра проверяется знание военнослужащими положений общевоинских уставов, касающихся вопросов строевой выучки, в объеме занимаемой должности.

Индивидуальные оценки за внешний вид и знание уставных положений выставляются и в процессе проверки одиночной подготовки.

Рота от дальнейшей проверки отстраняется при наличии в ней более 15 % военнослужащих, имеющих неудовлетворительные оценки за внешний вид.

По окончании осмотра внешнего вида проводится проверка одиночной строевой подготовки вначале без оружия, затем с оружием. Первым, как правило, сдает проверку командир роты, затем перед своими взводами – командиры взводов, а перед подразделениями – командиры отделений. Команды на выполнение приемов подают командир батальона – командиру роты, командир роты – командирам взводов, командиры взводов – командирам отделений, командиры отделений – личному составу отделений. В военно-учебных заведениях, кроме того, курсанты друг другу.

Для совершенствования строевой выучки необходимо придерживаться правила: одни подразделения проверяются, другие тренируются под руководством своих командиров. С этой целью, например, мотострелковая рота разводится на строевые площадки по подразделениям, а танковая рота – повзводно. На одной площадке сдают проверку, на других тренируются по проверяемым вопросам. Затем по указанию проверяющего производится замена.

Проверка должна проводиться разнообразно, не по шаблону, с различным чередованием строевых приемов. Всего таких приемов и действий в указанных главах Строевого устава более 50, но каж-

дый выполняет те приемы, которые назначает ему проверяющий. Из практики это 8–10 приемов и действий. В результате такого подхода к проверке в роте будет использовано выполнение всех приемов с учетом пройденной программы.

Выполнение таких команд, как «Ложись», «Встать», можно проверять и на строевом плацу, а проверка приемов и способов передвижения на поле боя осуществляется на специально отведенном участке местности рядом с плацом.

В ходе контрольного занятия у офицеров и курсантов военных учебных заведений проверяется и методика обучения. В этом случае проверка может включать следующие вопросы: умение организовать обучение, выявить недостатки и указать способы их устранения, правильно оценить обучаемых и провести с ними состязание на лучшее выполнение строевых приемов и действий.

Строевая слаженность проверяется выборочным порядком, по назначению проверяющего, начиная с отделений, затем взводов и роты в соответствии с требованиями Строевого устава и программы боевой подготовки. Так, например, 1-й взвод проверяется по действиям личного состава у машин и на машинах, 2-й взвод – по действиям в развернутом строю, 3-й взвод – по действиям в походном строю или в другом, установленном проверяющим.

При проверке слаженности учитывается не только согласованность и четкость действий личного состава, но и правильность подачи команд командирами.

Следующий элемент проверки – слаженность в составе роты: действия в развернутом и походном строях, перестроения на месте и в движении в пешем порядке. Заканчивается проверка исполнением строевой песни и прохождением роты торжественным маршем.

Если накануне проверки проводился строевой смотр бригады (полка), то в этом случае учитываются оценки, полученные ротой на смотре за исполнение песни и прохождение торжественным маршем.

В заключение проводится разбор контрольного занятия. Объявляются индивидуальные оценки за одиночную подготовку, указываются недостатки, пути и при необходимости срок их устранения. Общая оценка роте (батарее) определяется с учетом выполнения требований Строевого устава в повседневной жизни и объявляется после ее утверждения старшим начальником.

2.2. Строевые смотры

Строевые смотры, являясь неотъемлемым элементом жизни и учебы каждой воинской части, способствуют повышению строевой культуры и выучки всех военнослужащих, помогают укреплению дисциплины, организованности и воинского порядка в подразделениях. Строевая обученность военнослужащих, слаженность действий воинских частей и подразделений как в пешем порядке, так и на машинах оказывают определенное влияние на качество проводимых тактических учений. Поэтому рекомендуется перед выходом на тактические, тактико-специальные учения проводить строевые смотры подразделений и частей в пешем порядке и на машинах.

Строевые смотры проводятся в целях определения степени одиночной строевой выучки и строевой слаженности подразделений. На строевом смотре проверяются внешний вид военнослужащих, состояние обмундирования, его подгонка и заправка; наличие и состояние снаряжения, вооружения, боевой и другой техники; знание основных положений строевого устава; степень одиночной строевой выучки военнослужащих, строевая слаженность подразделений при действиях в пешеходных строях и на машинах; умение исполнять строевые песни.

Строевые смотры могут быть плановыми или внезапными и проводиться в пешем порядке или на машинах и в разной форме военной одежды.

На смотр в пешем порядке выводится весь личный состав подразделения (воинской части) с личным оружием, а на смотр на машинах, кроме того, все вооружение, боевая и другая техника. Строевой смотр проводится прямыми начальниками или лицами, назначенными для руководства инспектированием (проверкой).

На строевой смотр представляется весь личный состав, за исключением суточного наряда и лиц, освобожденных по болезни и находящихся в командировках.

В военных учебных заведениях в зависимости от прохождения программы боевой подготовки для проверки могут выноситься вопросы в полном объеме Строевого устава или частично, с учетом изученных строевых приемов и действий. Строевой смотр в курсантском подразделении является не только проверочным, но

и учебным занятием, способствующим как улучшению строевой выучки военнослужащих и слаженности подразделений, так и привитию курсантам необходимых командирских и методических навыков.

Каждый строевой смотр заканчивается прохождением подразделения, воинской части торжественным маршем.

При проведении строевого смотра полка (военного учебного заведения) по одиночной строевой подготовке могут проверяться не все подразделения. В этом случае после прохождения подразделений торжественным маршем и отнеса Боевого Знамени рекомендуется оставлять на строевом плацу только те подразделения, которые будут проверяться.

Накануне смотра начальник, проводящий смотр, сообщает командиру подразделения (воинской части) время, место, порядок построения и проведения смотра, форму одежды, какое вооружение и какую боевую и другую технику вывести на смотр.

Качество каждого строевого смотра во многом зависит от подготовки к нему как руководителей (проверяющих), так и личного состава проверяемых подразделений.

3. ПРОВЕРКА И ОЦЕНКА СТРОЕВОЙ ПОДГОТОВКИ ВОЕННОСЛУЖАЩИХ

3.1. Общие положения

Строевая подготовка в соединениях и воинских частях проверяется и оценивается на контрольных занятиях в процессе обучения, строевых смотрах и в ходе проверок в течение года, а в военных учебных заведениях, кроме того, на курсовых (семестровых) экзаменах и зачетах в соответствии с требованиями, изложенными Строевом уставом.

Общая оценка строевой подготовки подразделения, воинской части, военного учебного заведения складывается из оценок за одиночную строевую подготовку и строевую слаженность подразделений.

На проверку строевой подготовки во взводе, роте (батарее), батальоне (дивизионе), в том числе и в учебных подразделениях, рекомендуется отводить два-три часа.

3.2. Проверка и оценка одиночной строевой подготовки

Проверка одиночной строевой подготовки включает в себя: осмотр внешнего вида; проверку выполнения строевых приемов без оружия и с оружием, а также знания требований, изложенных в Строевом уставе (для офицеров, прапорщиков и курсантов военных учебных заведений еще и методики обучения строевым приемам).

Перед осмотром внешнего вида проверяется наличие личного состава в строю. В ходе осмотра внешнего вида военнослужащих особое внимание обращается на подгонку обмундирования, обуви, их исправность и аккуратность заправки (прил. А); соблюдение правил ношения орденов, медалей (лент орденов и медалей), нагрудных знаков и отдельных предметов военной формы одежды; размещение эмблем, звезд и нашивок на погонах; стрижку волос; состояние снаряжения и вооружения (прил. Б).

Одновременно с осмотром внешнего вида проверяется усвоение военнослужащими положений Строевого устава, соответствие записей в военных билетах (служебных удостоверениях).

В ходе проверки каждому военнослужащему выставляется оценка за внешний вид:

– «удовлетворительно» – если военнослужащий имеет аккуратную прическу, соблюдает правила ношения военной формы одеж-

ды, предметы военной формы одежды военнослужащего соответствуют их описанию, недостатки, выявленные в ходе проверки, устранены на месте, находясь в строю;

– «неудовлетворительно» – если не выполнены требования на оценку «удовлетворительно».

3.3. Проверка выполнения строевых приемов

По окончании осмотра внешнего вида проводится проверка одиночной строевой подготовки. Вначале выполняются строевые приемы и действия без оружия, затем с оружием. Первыми, как правило, сдают проверку командиры подразделений.

Проверка проводится разнообразно, не по шаблону, с различными чередованиями строевых приемов, изложенных в разделах II, III и IV Строевого устава. Как правило, это 8–10 приемов и действий, которые назначает каждому военнослужащему проверяющий. Строевые приемы, предусмотренные в Строевом уставе, выполняются с тем оружием, которое положено военнослужащим согласно штату.

В результате такого подхода к проверке в подразделении может быть проверено выполнение всех требований, изложенных в указанных разделах, с учетом изученных тем.

В ходе проверки одиночной строевой подготовки у офицеров, прапорщиков и курсантов, кроме того, проверяется знание методики обучения строевым приемам.

Наиболее характерные ошибки при выполнении строевых приемов, команд и действий:

1) строевая стойка – носки развернуты не по линии фронта и не на ширину ступни. Каблуки не поставлены вместе. Кисти рук не посередине бедер, держатся ладонями назад. Грудь не приподнята, живот не подобран. Тело не подано вперед, голова опущена. Руки согнуты в локтях;

2) повороты на месте – после поворота не сохраняется правильное положение корпуса или ног. Ноги в коленях сгибаются. Руки отходят от бедер. Нога приставляется не кратчайшим путем. Поворот выполнен не на 90° или 180°;

3) строевой шаг – корпус отведен назад. Нет координации в движении рук и ног. Голова опущена вниз. Движение руками около тела

осуществляется не от плеча, а за счет сгибания в локтях. Подъем ног от земли значительно ниже 15 сантиметров. Размер шага меньше (больше) 70–80 сантиметров. Нога заносится за ногу. Движение рук вперед осуществляется значительно ниже (выше) установленной высоты, а при движении назад – не до отказа в плечевом суставе;

4) повороты в движении – поворот в движении выполнен несвоевременно. Поворот направо (налево) выполняется не на носке левой (правой) ноги. Поворот кругом выполнен не на носках обеих ног. Движение руками при повороте осуществляется не в такт шага;

5) воинское приветствие – выполнение начато с расстояния менее (более) чем за 5–6 шагов. Правая рука к головному убору приложена неправильно: пальцы не вместе, ладонь согнута, средний палец не касается нижнего края головного убора (у козырька). Изменено положение руки при повороте головы в сторону начальника. Рука прикладывается к головному убору не кратчайшим путем, а через сторону. Военнослужащий не повернул голову в сторону начальника и не смотрит ему в лицо;

6) выход из строя и возвращение в строй – осуществляются походным шагом и не на указанное количество шагов. Не выполнен поворот лицом к строю. При выходе из второй шеренги наложена не левая, а правая рука на плечо впереди стоящего военнослужащего. Нет ответа «Есть» после полученного приказа. Военнослужащий, стоящий лицом к строю, услышав свои воинское звание и фамилию, не повернулся лицом к начальнику и не ответил «Я», по команде «Стать в строй» не приложил или неправильно приложил руку к головному убору. Нарушается положение строевой стойки;

7) подход к начальнику вне строя и отход от него – военнослужащий при подходе не перешел на строевой шаг за пять-шесть шагов до начальника. При отходе не сделал три-четыре строевых шага. Неправильно сделал доклад. Не одновременно с приставлением ноги прикладывается рука к головному убору. Нет ответа «Есть» после получения приказа. Военнослужащий, услышав свои воинское звание и фамилию, не повернулся лицом к начальнику и не ответил «Я», получив приказание, не приложил или неправильно приложил руку к головному убору. Нарушается положение строевой стойки;

8) строевые приемы с оружием – выполняются с нарушением требований Строевого устава. Падение головного убора. Нарушение положения строевой стойки.

Выполнение строевого приема оценивается:

– «отлично» – если прием выполнен в точном соответствии с требованиями, изложенными в Строевом уставе, четко, уверенно и красиво;

– «хорошо» – если прием выполнен в соответствии с требованиями, изложенными в Строевом уставе, но недостаточно четко и с напряжением;

– «удовлетворительно» – если прием в основном выполнен в соответствии с требованиями, изложенными в Строевом уставе, но при этом была допущена хотя бы одна ошибка;

– «неудовлетворительно» – если прием не выполнен или при его выполнении были допущены две и более ошибки.

Индивидуальная оценка одиночной подготовки военнослужащих определяется:

– «отлично» – если не менее 50 % проверенных строевых приемов выполнены на «отлично», а остальные на «хорошо» при удовлетворительной оценке за внешний вид, знание требований, изложенных в Строевом уставе, а для офицеров, прапорщиков и курсантов военных учебных заведений – и методики обучения;

– «хорошо» – если не менее 50 % проверенных строевых приемов выполнены не ниже, чем на «хорошо», а остальные на «удовлетворительно» при удовлетворительной оценке за внешний вид и знание требований, изложенных в Строевом уставе, а для офицеров, прапорщиков и курсантов военных учебных заведений – и методики обучения;

– «удовлетворительно» – если не менее 80 % (для офицеров, прапорщиков и сержантов, курсантов военных учебных заведений – 100 %) проверенных строевых приемов выполнены не ниже, чем на «удовлетворительно» при удовлетворительной оценке за внешний вид и знание требований, изложенных в Строевом уставе, а для офицеров и курсантов военных учебных заведений – и методики обучения.

Оценка одиночной строевой подготовки за подразделение складывается из индивидуальных оценок военнослужащих и определяется:

– «отлично» – если имеется 90 % положительных оценок, при этом не менее 50 % проверенных получили оценку «отлично»;

– «хорошо» – если имеется 80 % положительных оценок, при этом 50 % проверенных оценены на «хорошо» и «отлично»;

– «удовлетворительно» – если не менее 70 % проверенных оценены положительно.

Оценка одиночной строевой подготовки за воинскую часть (военное учебное заведение) складывается из оценок подразделений и определяется:

- «отлично» – если не менее половины проверенных подразделений оценены «отлично», а остальные «хорошо»;
- «хорошо» – если не менее половины проверенных подразделений оценены не ниже «хорошо», а остальные «удовлетворительно»;
- «удовлетворительно» – если не менее 80 % проверенных подразделений оценены положительно.

3.4. Проверка и оценка строевой слаженности

Одним из важных условий сплочения армейского коллектива, повышения его боеспособности является строевая слаженность.

Строевая слаженность подразделений заключается в четких, согласованных действиях и перестроениях личного состава в развернутых и походных видах строя, в том числе при выполнении различных строевых приемов с оружием и без оружия.

Строевая слаженность подразделений проверяется по решению проверяющего, начиная с отделений, затем взводов и рот, в соответствии с требованиями, изложенными в Строевом уставе.

При прохождении личного состава подразделения с исполнением строевой песни рекомендуется учитывать выбор песни, ее художественную ценность, актуальность тематики, уровень исполнения, правильность мелодии, монолитность звучания, отчетливость дикции, подготовленность запевал, соблюдение равнения, темпа движения и дисциплины строя.

При прохождении личного состава подразделения торжественным маршем учитываются следующие показатели: действия командиров и линейных; соблюдение установленных дистанций и интервалов; равнение в шеренгах и колоннах; положение оружия; четкость строевого шага, соблюдение его размера и темпа движения; строевая подтянутость, осанка военнослужащих, положение головных уборов; правильность поворота головы в сторону проводящего смотр.

При проверке строевой слаженности подразделений оцениваются не только согласованность и четкость действий личного состава, но и правильность подачи команд и сигналов.

Оценка строевой слаженности подразделений определяется по следующим показателям: действия в развернутых и походных видах строя; перестроения на месте и в движении; прохождение торжественным маршем; исполнение строевой песни.

Оценка за строевую слаженность подразделений слагается из оценок за каждый показатель строевой слаженности и определяется:

– «отлично» – если не менее половины оценок «отлично», а остальные «хорошо»;

– «хорошо» – если не менее половины оценок не ниже «хорошо», а остальные «удовлетворительно»;

– «удовлетворительно» – если все показатели не ниже удовлетворительной оценки.

Оценка за строевую слаженность воинской части (военного учебного заведения) слагается из оценок подразделений и определяется:

– «отлично» – если не менее половины проверенных подразделений оценены «отлично», а остальные «хорошо»;

– «хорошо» – если не менее половины проверенных подразделений оценены не ниже «хорошо», а остальные «удовлетворительно»;

– «удовлетворительно» – если не менее 80 % проверенных подразделений оценены положительно.

3.5. Общая оценка строевой подготовки

Общая оценка по строевой подготовке подразделению, воинской части, военному учебному заведению выставляется исходя из оценок за одиночную строевую подготовку и за строевую слаженность и определяется:

– «отлично» – если одиночная строевая подготовка и строевая слаженность оценены «отлично»;

– «хорошо» – если одиночная строевая подготовка и строевая слаженность оценены не ниже «хорошо»;

– «удовлетворительно» – если по обоим показателям получены положительные оценки.

ЗАКЛЮЧЕНИЕ

Основой подготовки личного состава подразделения к совместным действиям был, есть и остается строй. Строй, как никакой другой вид обучения, воспитывает быстрое, точное и единодушное исполнение воли начальника. Строевая подготовка основана на глубоким понимании необходимости четких действий при выполнении коллективных приемов.

Строевая подготовка, являясь составной частью боевой подготовки, оказывает влияние на все стороны жизни и деятельности войск. Она закаливает волю военнослужащих, совершенствует их умение владеть своим телом, развивает внимательность, наблюдательность, коллективизм, настойчивость, что способствует соблюдению воинского порядка и укреплению дисциплины. Уже само нахождение военнослужащего в строю приучает его к собранности, дисциплине.

Строевая выучка помогает обучаемым овладеть различными приемами и действиями, а также приобрести навыки, которые необходимы на занятиях по тактической, огневой, специальной подготовке и по другим предметам боевой подготовки.

Сейчас, когда подразделения укомплектованы разнообразными и сложными вооружением и техникой, уровень строевой культуры должен быть особенно высок. Без правильно поставленного строевого обучения нельзя добиться хорошей подготовки военнослужащих к действию в современном общевойсковом бою.

СПИСОК ЛИТЕРАТУРЫ

1. Строевой устав Вооруженных Сил Республики Беларусь от 01.09.2014 № 930 / Национальный центр правовой информации Республики Беларусь. – Минск, 2014. –154 с.
2. Апакидзе, В. В. Строевая подготовка : учебное пособие / В. В. Апакидзе. – Воениздат,1987. – 335 с.
3. Об утверждении правил ношения, описания предметов военной формы одежды и знаков различия по воинским званиям : постановление Министерства обороны Республики Беларусь от 30 ноября 2009 г. № 65 // Национальный центр правовой информации Республики Беларусь. – 2010. – № 16.

ПРИЛОЖЕНИЕ А

Форма одежды



Рис. А1. Парадная форма одежды



Рис. А2. Парадная форма одежды военнослужащих женского пола

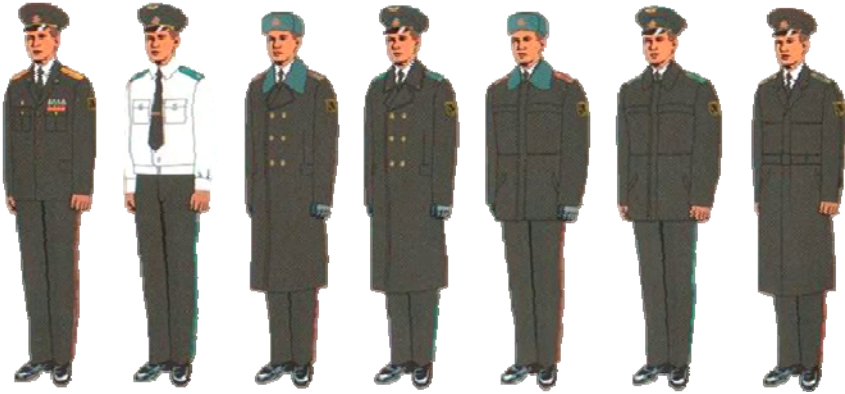

Рис. А3. Повседневная форма одежды



Рис. А4. Повседневная форма одежды военнослужащих женского пола

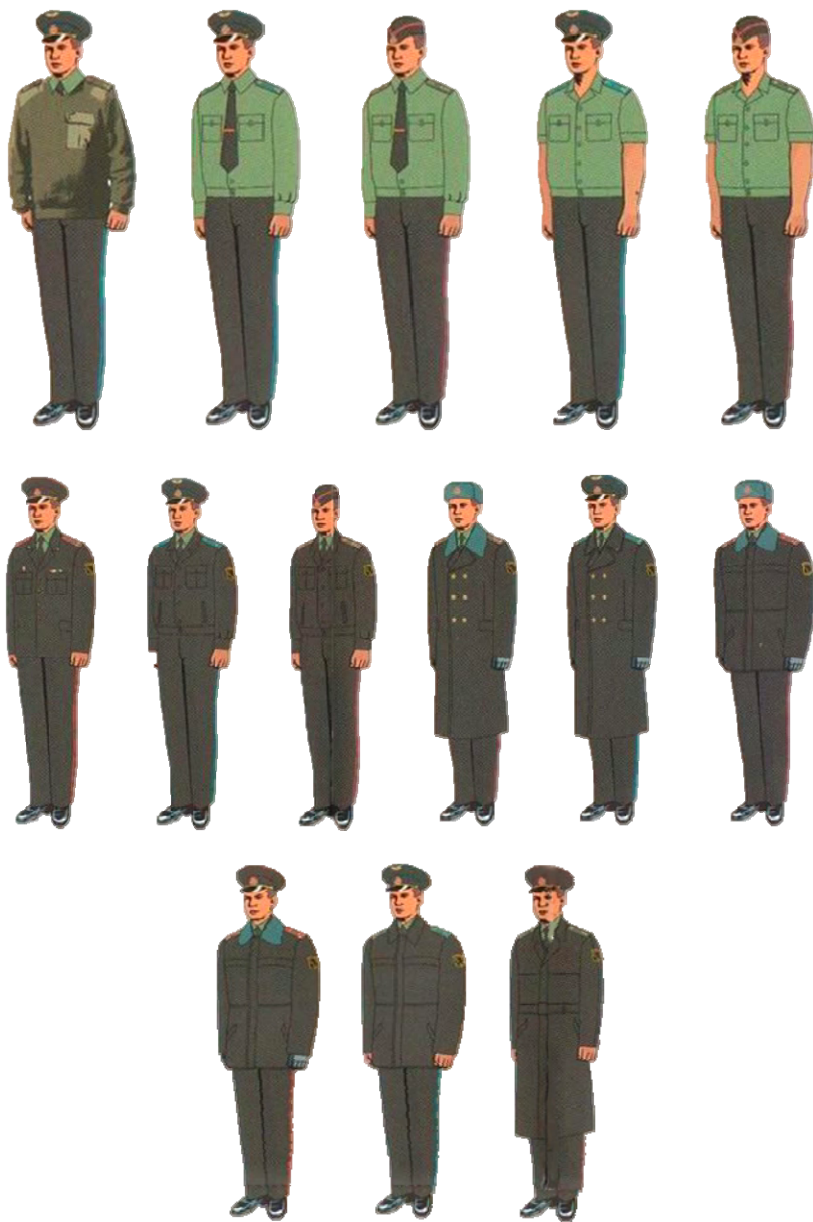

a



б

Рис. А5. Боевая форма одежды военнослужащих, проходящих военную службу по контракту, курсантов:
a – летняя; *б* – зимняя



а



б

Рис. А6. Боевая форма одежды военнослужащих, проходящих срочную военную службу, службу в резерве, военнообязанных:
а – летняя; *б* – зимняя

ПРИЛОЖЕНИЕ Б

Размещение знаков различия, орденов, медалей, нагрудных знаков, символов государственных наград и других знаков отличия



Рис. Б1. Размещение эмблем и звезд



Рис. Б2. Размещение знаков различия

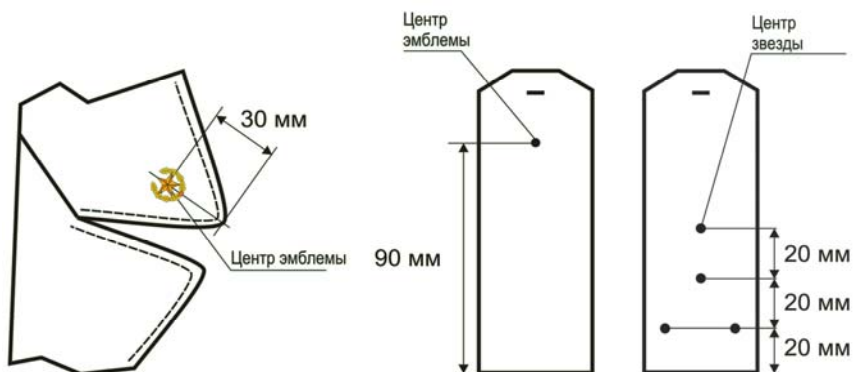

Рис. Б3. Размещение орденов, медалей, орденских лент и лент медалей на планках и других знаков отличия

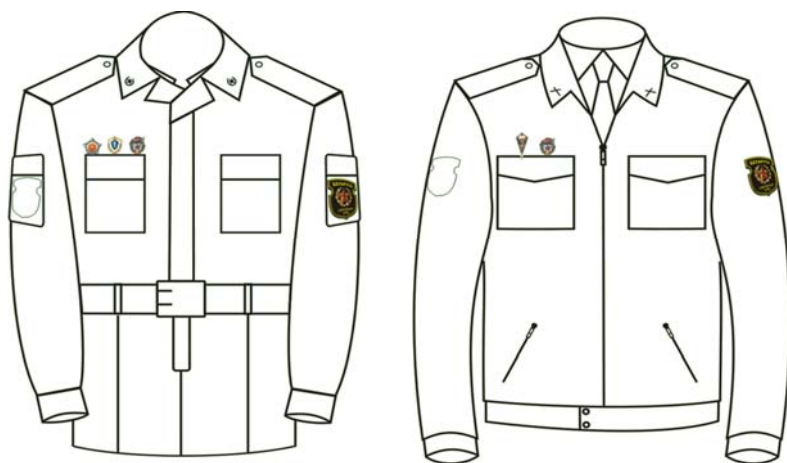

Рис. Б4. Размещение нарукавных знаков

Размещение нашивок

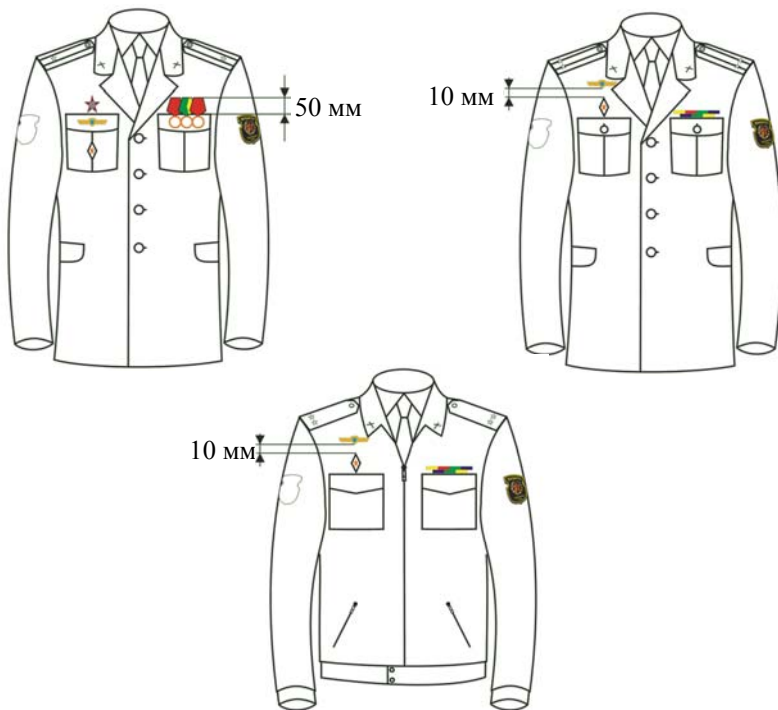
Воинское звание	Количество продольных нашивок	Количество поперечных нашивок	Ширина нашивок	Расстояние от нижнего края погона до первой поперечной нашивки (мм)	Расстояние между нашивками вдоль погона (мм)
Старшина	1	–	30	–	–
Старший сержант	–	1	30	45	–
Сержант	–	3	10	45	2
Младший сержант	–	2	10	45	2
Ефрейтор	–	1	10	45	–

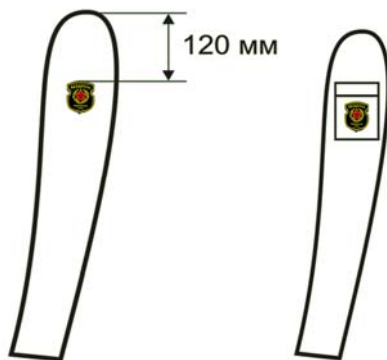

Рис. Б5. Кокарда к шапке-ушанке из меха серого цвета, фуражке шерстяной парадной (повседневной) оливкового цвета с кантами по роду войск, пилотке и берету шерстяным оливкового цвета



Рис. Б6. Кокарда к шапке-ушанке из меха серого цвета, фуражке из хлопчатобумажной (смесовой) ткани камуфлированного цвета

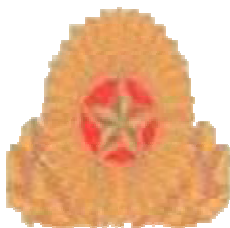

Рис. Б7. Эмблема на тулью фуражки шерстяной парадной (повседневной) оливкового цвета военнослужащих ВВС и войск ПВО, сил специальных операций



Рис. Б8. Погоны к парадной форме одежды:
а – полковник; *б* – подполковник; *в* – капитан; *г* – майор



Рис. Б9. Погоны к повседневной форме одежды:
а – старший лейтенант; *б* – лейтенант; *в* – младший лейтенант

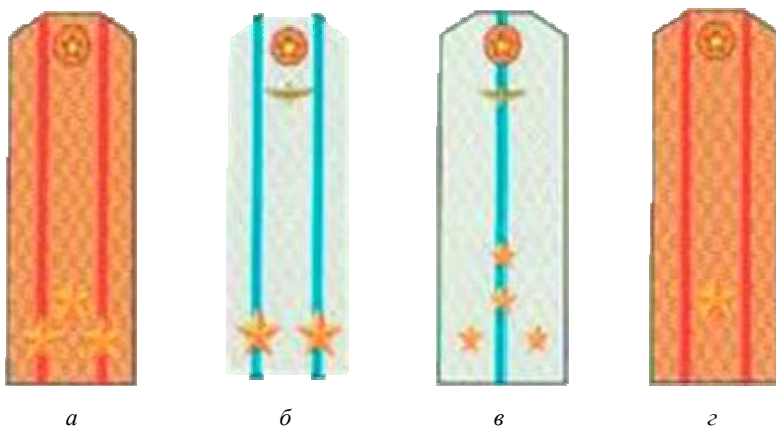

a

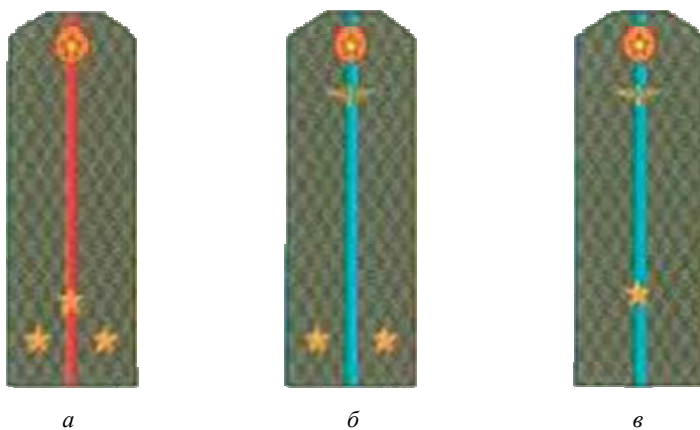

б

Рис. Б10. Погоны к повседневной форме одежды:
a – старший прапорщик; *б* – прапорщик

Учебное издание

ШПОКА Сергей Викторович
ЖАРКЕВИЧ Леонид Леонтьевич
ЗИКРАТЬЕВ Вячеслав Викторович и др.

СТРОЕВАЯ ПОДГОТОВКА

Учебно-методическое пособие

Редактор *Е. В. Герасименко*
Компьютерная верстка *Е. А. Беспанской*

Подписано в печать 02.03.2021. Формат 60×84 ¹/₁₆. Бумага офсетная. Ризография.
Усл. печ. л. 7,09. Уч.-изд. л. 5,55. Тираж 100. Заказ 370.

Издатель и полиграфическое исполнение: Белорусский национальный технический университет.
Свидетельство о государственной регистрации издателя, изготовителя, распространителя
печатных изданий № 1/173 от 12.02.2014. Пр. Независимости, 65. 220013, г. Минск.